







# — Наследие мастерства

В 1970 году была сформулирована концепция непрерывного инновационного развития и трансформации. Эта концепция включает расширение знаний и опыта в области материаловедения, от создания изысканного декора до разработки передовых технологических материалов для промышленности, таких как дюрополимер.

С момента основания компании Orac и её дальнейшего развития под брендом Orac Decor, мы возвращаемся к истокам. Таким образом, компания завершает полный цикл своего становления и эволюции.

1970



Создание компании ORAC (Ostend Research and Application Company)

1980



Разработка и производство декоративных элементов

1992



Внедрение гибких изделий

2000



Применение метода экструзии при изготовлении декоративных элементов

2002



Второе поколение семьи

2010



Установка собственной электростанции на базе солнечных панелей и получение сертификата ISO 14001

2012



Современная концепция развития

# ORAC

Мы отказались от прежнего наименования Orac Decor и приняли официальное название Orac, которое более точно отражает нашу корпоративную идентичность и стратегическое видение перспектив развития.

В компании Orac мы считаем, что у каждой проблемы есть много решений, и стараемся выбрать самое лучшее.

Экологичность - это не просто использование переработанных материалов. Это также о том, чтобы создавать красивые и долговечные вещи.

Мы понимаем, что настоящая экологичность - это изготавливать продукцию, которая будет полезна и важна для людей на протяжении многих, а не нескольких лет.



— **Обязательство,  
высеченное  
на стенах**



# — Каждая стена — ЭТО ЧИСТЫЙ ХОЛСТ



Там, где другие видят плоскую поверхность, мы открываем для себя безграничные возможности для творчества.

Именно поэтому в Orac мы называем себя своего рода художниками-визуалистами, которые используют стены как поле для экспериментов и всегда стремятся реализовать свой уникальный творческий потенциал.





# Безграничные ВОЗМОЖНОСТИ

Будь то современный стиль или возвращение к традициям, все наши изделия - это настоящие хамелеоны, которые могут принимать любой облик по вашему желанию. В каждом интерьере, под любым углом они раскрывают новые грани своей красоты. Это новая история, которую нужно рассказать.

# Содержание

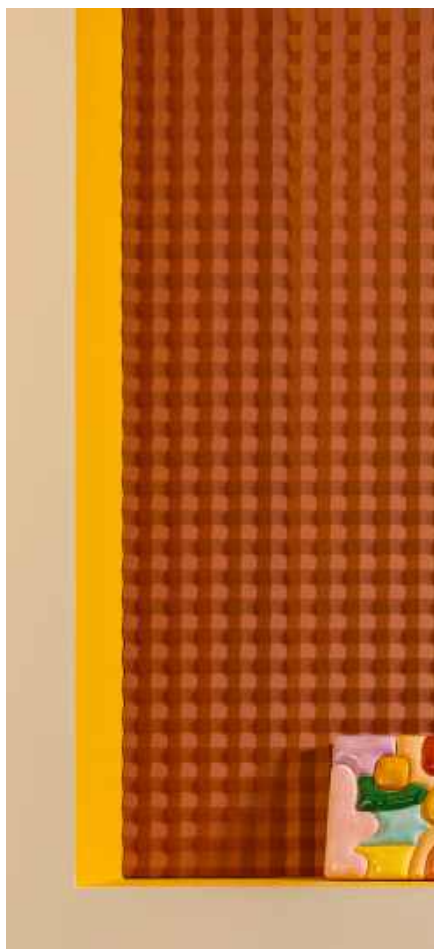

## 7 Безграничные возможности

- 10 Наши дни
- 16 Модерн без ограничений
- 22 Живое очарование
- 30 По-прежнему актуально

## 39 Продукция

- 40 Материалы
- 44 Обзор продукции
- 46 — 01. Карнизы
- 66 — 02. 3D-панели для стен
- 78 — 03. Плинтусы
- 88 — 04. Декоративные молдинги для стен
- 98 — 05. Скрытое освещение
- 108 — 06. Декоративные элементы
- 116 — 07. Клеи и инструменты
- 122 — 08. Гибкие элементы



# Наши дни

В современном мире мы всё чаще обращаемся к вечному. Забывая о мимолетных трендах, мы открываем для себя классические основы будущего. Переосмысливая наследие прошлого, мы создаем нечто новое.



1. C990 77 2. CX188 стр.142 3. PX209 стр.131 4. W217 стр.99 5. W218 стр.99 6. SX182 стр.111

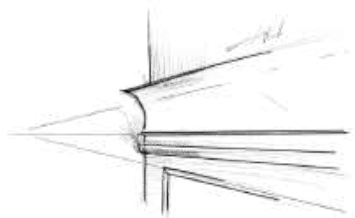

C990 INFINITY + CX188



1. C990 стр.77 2. CX188 стр.142 3. PX209 стр.131

3. PX209 стр.131



Белый цвет сочетается со всеми основными цветами: смелое, контрастное решение.

<sup>1</sup> W115 ctp.102



Объёмные 3D-формы  
создают яркое  
чувственное  
пространство.



W218 QUILT



W115 SLOPE



Наши дни

2. W218 стр.99 3. W217 стр.99 4. SX182 стр.111

# Центр компетенцій

Г. ГЕНТ (БЕЛЬГІЯ)

Проект

ORAC



1. CX190 | CX190F стр.142 2. SX194 | SX194F стр.131 3. W114 | W114F стр.98

Сочетание 3D-панелей с округлым дизайном и смелых цветовых решений.

1. CX190 | CX190F стр.142 2. SX194 | SX194F стр.131 3. W114 | W114F стр.98



Каждая комната - это настоящее произведение искусства с трёхмерными текстурами на стенах, которые создают эффект полного присутствия. Приглашаем вас окунуться в эту атмосферу и исследовать её.



1. W110 стр.96

1. W110 стр.96



1. W110 стр.96



Наши дни

# Модерн без ограничений

Мы с уважением и восхищением воспринимаем современные достижения. Прогрессивные идеи, скромность и величие, гармонично сочетающиеся в проектах, вызывают у нас живой интерес. Мы внимательно изучаем точность линий, ценим минимализм и дерзость. Современные тенденции требуют от нас внимания к каждой детали.

1. P9900 стр.126 2. SX194 стр.131 3. SX180 стр.114



①

②

③



Плавные линии, угловатые формы и минималистская элегантность в современной гармонии.

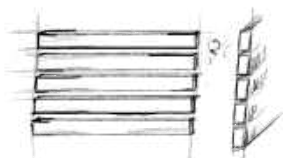

W111 BAR



Модерн без ограничений

- 4 С391 стр.79
- 5 С393 стр.79
- 6 W111 стр.101
- 7 W116 стр.101
- 8 W119 стр.101
- 9 CX190 стр.116



①

②

③

④

×

③

⑤

- 1. **C391** стр.79
- 2. **C393** стр.79
- 3. **CX190** стр.130
- 4. **W216** стр.102
- 5. **SX207** стр.118

Современная атмосфера  
ар-деко: сдержанная,  
многослойная элегантность.

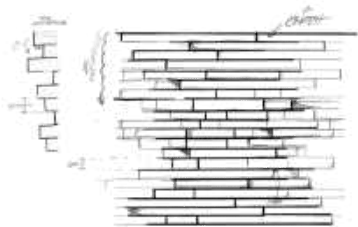

W216 MATRIX

7. C392 стр.79 8. C390 стр.79 9. P7070 стр.126 10. SX180 стр.114

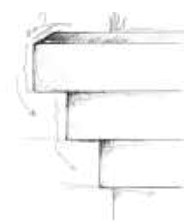

P7070

Модерн без ограничений



1: CX190 стр.116



2. CX190 | CX190F стр.116



3. CX190F стр.116



1. **SX180** стр.114

Ступенчатые линии передают современное видение ар-деко от пола до потолка.

1. **SX180** стр.114 2. **CX188** стр.00 3. **C393** стр.79 4. **C394** стр.79 5. **C391** стр.79

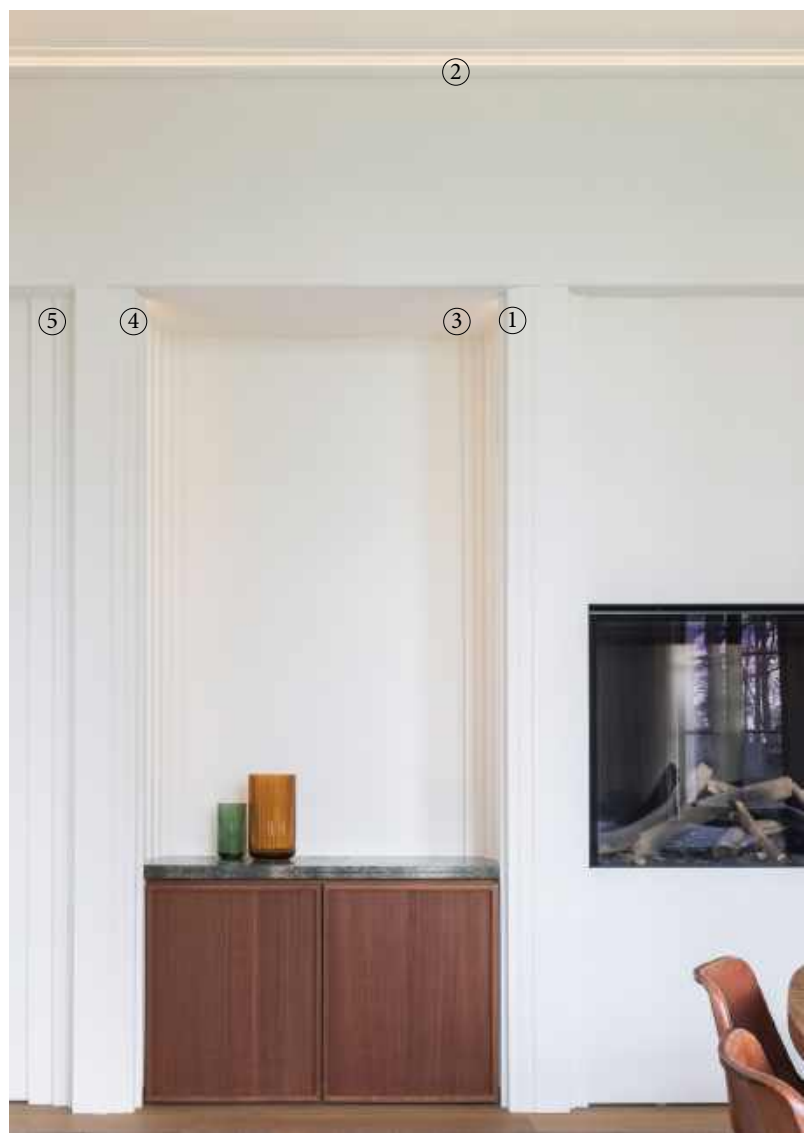



<sup>6</sup>. C991 + 2xP9900 стр.77 <sup>7</sup>. CX188 стр.142

# Живое очарование

Мы наслаждаемся погружением  
в мир утончённых деталей.  
Здесь традиции элегантности  
сочетаются с новаторскими элементами,  
создавая неповторимые впечатления.  
Это пространство, где роскошь переплетается  
с эксцентричностью, воплощая идею  
креативности.

1. C332 стр.74 2. W214 стр.96 3. W215 стр.96 4. SX138 стр.113



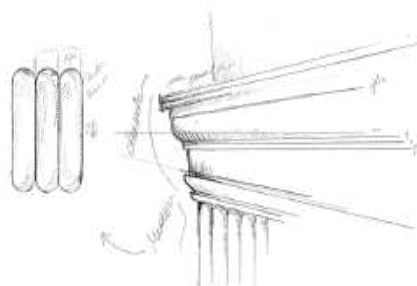

**C332** NOBLESSE  
**W214** HILL BEAD XL

Изысканное сочетание текстурных и цветовых решений; насыщенные узоры и глубокие тона образуют оригинальную, гармоничную композицию.



1. C332 стр.74 2. W215 стр.96 3. SX138 стр.113 4. W214 стр.96 5. W110 стр.96 6. PX209F стр.131 7. WX210F стр.95 8. WX211F стр.95



2. **W215** стр.96 3. **SX138** стр.113 4. **W214** стр.96



Стены, источающие  
гламур и изобилие,  
манят вас своим  
пленительным  
дизайном.

# Апартаменты Britselei

Г. АНТВЕРПЕН (БЕЛЬГИЯ)

Проект



1. PX175 стр.129 2. P8030 стр.124

Полотно контрастов, где утонченные детали и спокойные тона создают смелое и гармоничное сочетание.



1- **PX175** стр.129 2- **P8030** стр.124



3- **P3020** стр.125 4- **P3020A** стр.133 5- **P8050** стр.124

# Дизайнер Жюфрей ван Халле

Г. МАЛЬДЕГЕМ (БЕЛЬГИЯ)

ORAC



1. PХ120 стр.129 2. P4020 стр.124



3. С305 стр.70 4. С307А стр.70 5. С211 стр.70

Необузданная креативность  
расцветает в пышном слиянии  
цвета и замысловатого дизайна.



Живое очарование

1. PX120 стр.129 2. P4020 стр.124 3. C305 стр.70 4. C307A стр.70 5. C211 стр.70 6. DX170-2300 стр.154 7. D330LR стр.154

В любой момент, когда вы захотите изменений, наши архитектурные элементы можно перекрасить.



1. **PX120** стр.129 2. **P4020** стр.124 3. **C305** стр.70 4. **C307A** стр.70 5. **C211** стр.70



По-прежнему  
актуально

Нам нравится черпать вдохновение  
в вечном очаровании прошлых эпох,  
потому что оно легко находит отклик  
в сердцах людей в наши дни.

Мы показываем, как классические формы  
можно переосмыслить, чтобы они оставались  
актуальными всегда.

1. C343 стр.66 2. P8020 стр.124 3. P4020 стр.124 4. SX206 стр.113



C343 HERITAGE

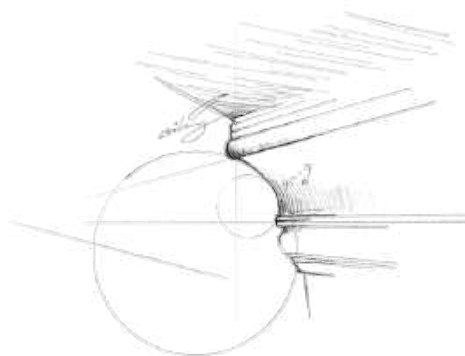

Элегантные детали на стене, расположенные в продуманной последовательности, создают эффект гармонии и утонченного присутствия.



По-прежнему актуально



1. **W109** стр.98 2. **P9010** стр.124 3. **P9050** стр.126 4. **SX155** стр.112

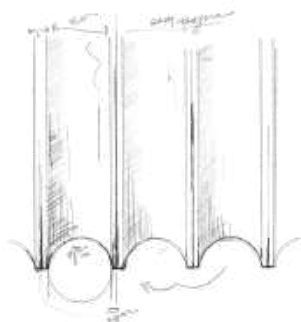

W109 VALLEY

Изящество в каждой линии,  
создающее атмосферу спокойной  
утонченности.

1. W109 стр.98 2. P9010 стр.124 3. P9050 стр.126





1. P8050 стр.124



3. C305 стр.70 4. C307A стр.70 5. C211 стр.70

Высокие потолки, увенчанные грандиозными карнизами, создают ощущение роскоши, неподвластной времени.

2. PX175 стр.129 3. C305 стр.70 4. C307A стр.70 5. C211 стр.70 6. P8030 стр.124 7. SX191 стр.115



1918

Г. ИЗЕГЕМ (БЕЛЬГИЯ)

Проект

ORAC



1. C343 стр.66 2. P8020 стр.124 3. P4020 стр.124 4. SX191 стр.115 5. DX170-2300 стр.154 6. D330LR стр.154

Великолепие в каждой детали,  
обрамленное смелым  
монохромным использованием  
насыщенных цветов.



<sup>1</sup> C343 стр.66   <sup>2</sup> P8020 стр.124   <sup>3</sup> P4020 стр.124   <sup>4</sup> SX191 стр.115

1. P8030 стр.124 2. CX160 стр.89 3. C332 стр.74



Придайте нашим изделиям особый вид с помощью краски с эффектом текстуры. Это позволит создать уникальный дизайн, который подчеркнёт индивидуальность и стиль любого пространства.



③



# Ассортимент

Откройте для себя наши архитектурные решения для стен. Каждый элемент - это уникальное предложение, которое обеспечивает преобразование интерьера и простоту установки. Мы предлагаем разнообразие цветов и текстур чтобы воплотить ваши идеи и создать собственный стиль. Пусть ваши стены вдохновляют вас на новые творческие проекты.

# Материалы

Запатентованные материалы, созданные нашими специалистами

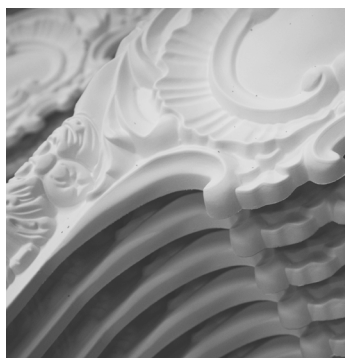

## PUROTOUCH®

Высококачественный полиуретан средней плотности, позволяющий создавать мелкие детали.

Изысканный дизайн ☆☆☆

Ударопрочность ☆☆☆

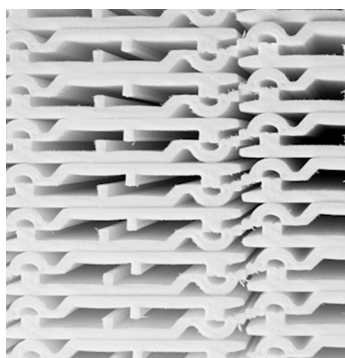

## DUROPOLYMER®

Ударопрочный полимер, созданный на основе полистирола высокой плотности для изготовления изделий методом экструзии.

Изысканный дизайн ☆☆

Ударопрочность ☆☆☆



## DUROFOAM®

Легкий полимер, созданный на основе смеси полистирола низкой плотности для изготовления изделий методом экструзии.

Изысканный дизайн ☆

Ударопрочность ☆



## FLEX

Высококачественный эластичный полиуретан высокой плотности.

Изысканный дизайн ☆☆☆

Ударопрочность ☆☆☆

ВСЕ ПРОДУКТЫ  
ГОТОВЫ  
К ПОКРАСКЕ



Преимущества

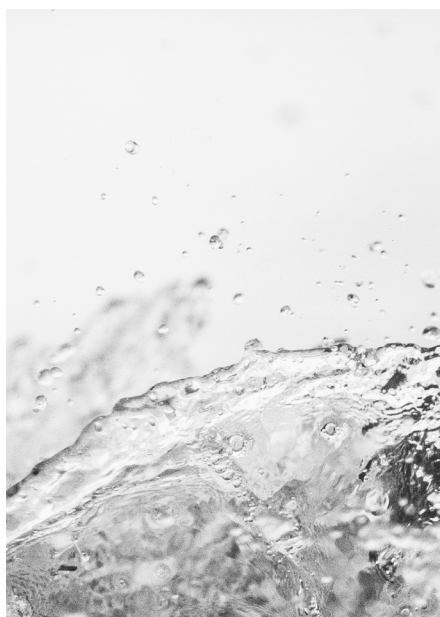

### ДОЛГОВЕЧНОСТЬ

Изделия Orac рассчитаны на длительный срок службы. Продуманный дизайн, передовые технологии и материалы обеспечивают прочность и водостойкость изделий.

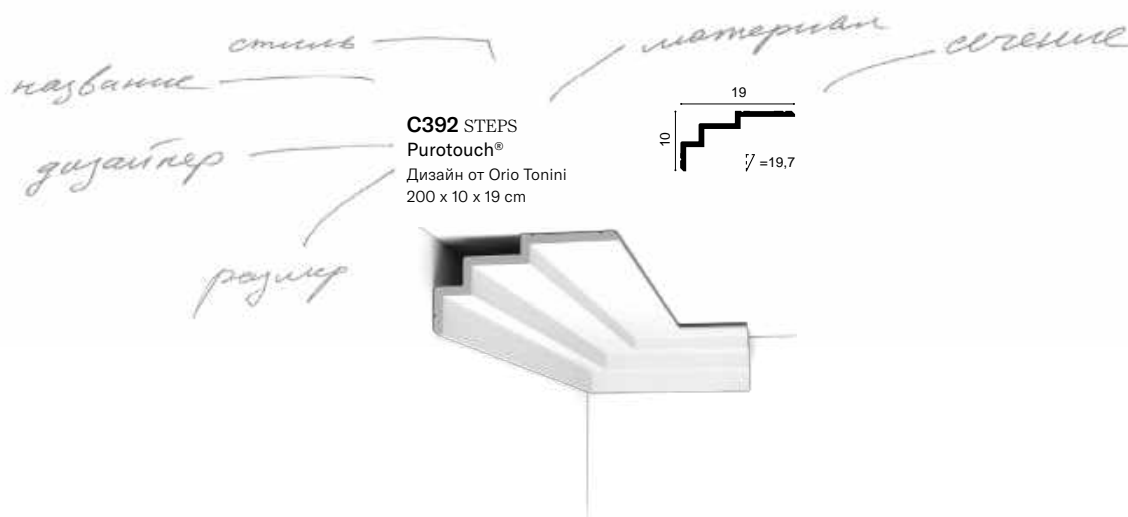

Маркировка

Компания Orac ставит перед собой задачу к 2050 году стать ведущим производителем изделий из полимерных материалов. Эта стратегическая цель определяет наш подход к выбору материалов и методов работы, что не только минимизирует негативное воздействие на окружающую среду, но и активно способствует её восстановлению.

— У стен есть  
много сторон.  
Мы выбираем  
светлую.



## 0 % МАТЕРИАЛОВ НА ОСНОВЕ ИСКОПАЕМОГО СЫРЬЯ

В продукции Orac используются переработанные биологические и растительные материалы. Это подтверждает приверженность компании к постоянным инновациям.



## УСТОЙЧИВОЕ РАЗВИТИЕ

Компания Orac является нейтральной в отношении выбросов CO2 с 2021 года и работает над улучшением климата к 2050 году.



## СОЗДАНО НА ВЕКА, СОЗДАНО С ОТВЕТСТВЕННОСТЬЮ

Продукция компании Orac с длительным сроком службы обеспечивает устойчивое функционирование и развитие экономики замкнутого цикла.



## БОЛЬШЕ, ЧЕМ СТЕНЫ

Приверженность Orac принципам устойчивого развития обеспечивает активное участие компании в жизни сообщества и ее социальную ответственность.



# Ассортимент



01

стр. 64

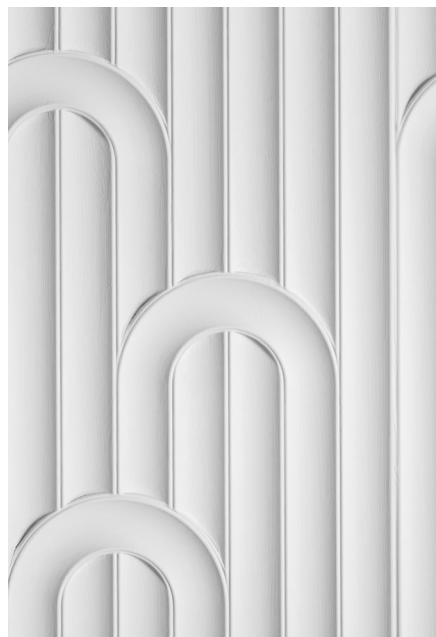

02

стр. 92



05

стр. 134



06

стр. 148

01. Карнизы
02. 3D-панели для стен
03. Плинтусы
04. Декоративные молдинги для стен
05. Скрытое освещение
06. Декоративные элементы
07. Клеи и инструменты
08. Гибкие профили

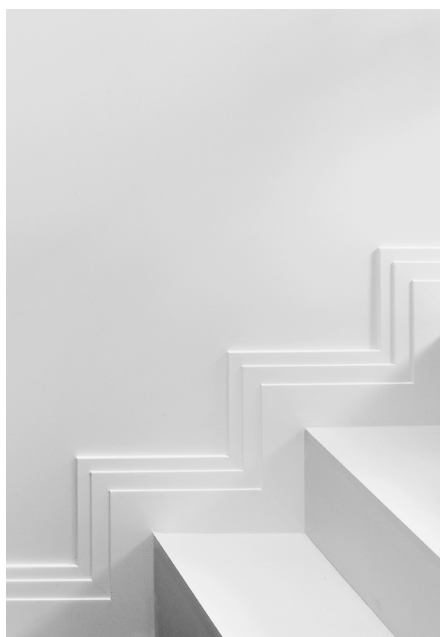

03

стр. 108



04

стр. 122



07

стр. 158



08

стр. 162

# Карнизы

01



Для нас карниз — это не просто элемент интерьера, а внимание к деталям. Мы предлагаем широкий выбор: от претенциозных до утонченных моделей. Мы продумали всё до мелочей, чтобы у вас всегда был вариант, идеально соответствующий вашим пожеланиям.

**C341 | C341F HERITAGE**  
Purotouch®  
200 x 8,8 x 12,2 cm

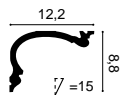

**C342 HERITAGE**  
Purotouch®  
200 x 14 x 19 cm

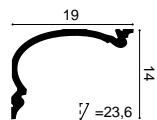

① **C343 HERITAGE**  
Purotouch®  
200 x 19 x 25 cm

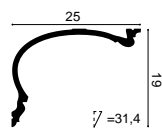

**C344 HERITAGE**  
Purotouch®  
200 x 27,3 x 35 cm

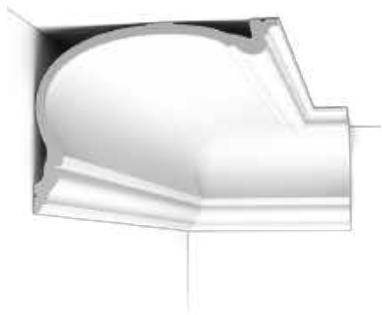
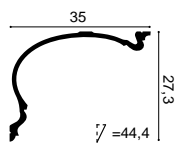

1. C343 2. P8020 стр.124





Карнизы

1. C327 2. P8030 стр.124 3. P8020 стр.124 4. SX191 стр.115

**C325** MANOIR  
Purotouch®  
200 x 7 x 6,5 cm

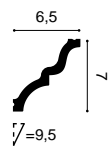

**C326** MANOIR  
Purotouch®  
200 x 10,5 x 9 cm

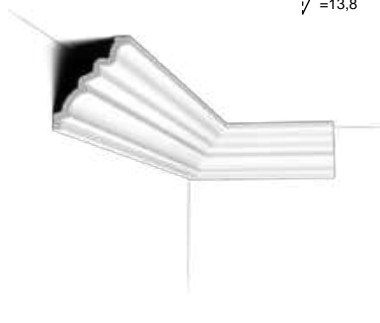
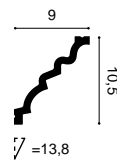

**C327** MANOIR  
Purotouch®  
200 x 14,3 x 15,9 cm

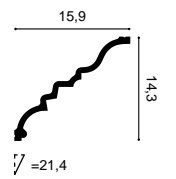

**C338 BA'ROCK**  
Purotouch®  
200 x 18,2 x 18,2 cm

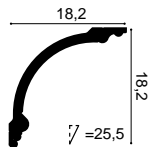

**C338A BA'ROCK**  
Purotouch®  
200 x 18,2 x 18,2 cm  
Dessin: 120 cm

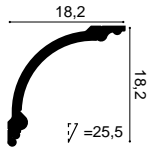

**C338B BA'ROCK**  
Purotouch®  
200 x 18,2 x 18,2 cm  
Dessin: 2 x 57 cm

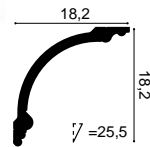

**C336 BA'ROCK**  
Purotouch®  
200 x 27,1 x 26,6 cm

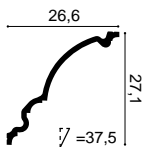

1. C217



**C230 | C230F**  
Purotouch®  
200 x 2,9 x 2,9 cm

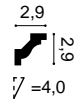

**C215 | C215F**  
Purotouch®  
200 x 4,7 x 4,7 cm

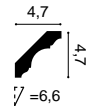

**C322**  
Purotouch®  
200 x 5 x 4,2 cm

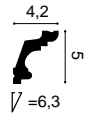

**C328** NEW  
Purotouch®  
200 x 6,8 x 9 cm

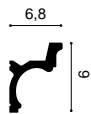

**C200**  
Purotouch®  
200 x 6,5 x 5,7 cm



**C220 | C220F**  
Purotouch®  
200 x 7,6 x 11,6 cm

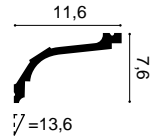

**C213 | C213F**  
Purotouch®  
200 x 8 x 8 cm

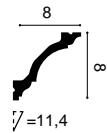

① **C217 | C217F**  
Purotouch®  
200 x 15,6 x 10,3 cm

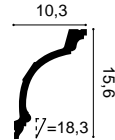

**C217 | C217F**  $\curvearrowright 90^\circ$   
Purotouch®  
200 x 10,3 x 15,6 cm

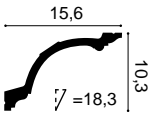

**C216**  
Purotouch®  
200 x 11,6 x 13,3 cm

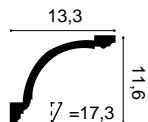

**C301**  
Purotouch®  
200 x 17 x 14,4 cm

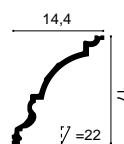

**C305**  
Purotouch®  
200 x 4,7 x 15,5 cm

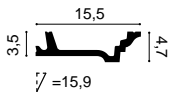

**C305 + C213**

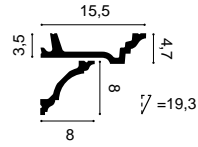

**C305 + C211**

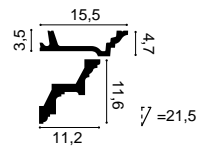

**C211 | C211F**  
Purotouch®  
200 x 11,6 x 11,2 cm

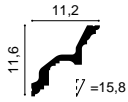

**C422**  
Purotouch®  
200 x 16,4 x 19,4 cm

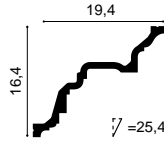

**C307**  
Purotouch®  
200 x 19,5 x 19,5 cm

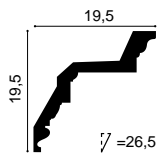

**(A) C307 + C307A (B)**  
Purotouch®  
Duropolymer®  
C307A: 7,5 x 4 x 9,4 cm

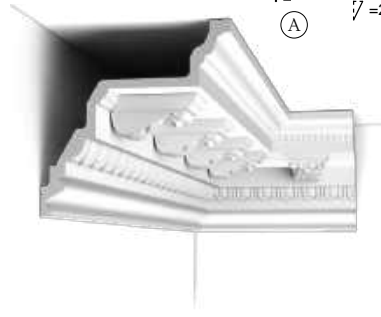
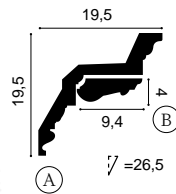



Карнизы

1. PX175 стр.129 2. C305 3. C307A 4. C211 5. P8030 стр.124 6. SX191 стр.115

1 C219



**C333 | C333F**  
Purotouch®  
200 x 12,2 x 11,1 cm

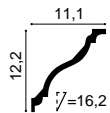

**C331**  
Purotouch®  
200 x 6,1 x 13,5 cm

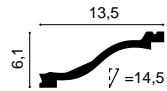

**C334 | C334F**  
Purotouch®  
200 x 15 x 19,6 cm

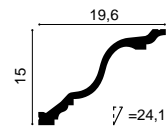

**C902 | C902F**  
Purotouch®  
200 x 10,3 x 10,3 cm

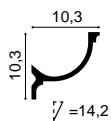

**C901 | C901F**  
Purotouch®  
200 x 14,8 x 12,4 cm

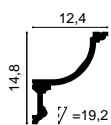

**C900**  
Purotouch®  
200 x 17,1 x 14,6 cm

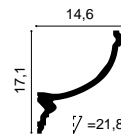

**C212**  
Purotouch®  
200 x 7,5 x 4,5 cm



**C201**  
Purotouch®  
200 x 11,6 x 4,8 cm



**C304**  
Purotouch®  
200 x 12,2 x 7,2 cm



**C303**  
Purotouch®  
200 x 14,4 x 6,5 cm



① **C219**  
Purotouch®  
200 x 17,6 x 13 cm

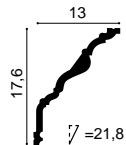

**C321 | C321F**  
Purotouch®  
200 x 9,9 x 5 cm

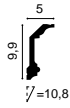

**C339 | C339F**  
Purotouch®  
200 x 14,1 x 6,4 cm



**C332 NOBLESSE**  
Purotouch®  
200 x 23 x 11,4 cm

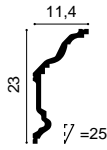

**C332 NOBLESSE** ↷  
Purotouch®  
200 x 11,4 x 23 cm

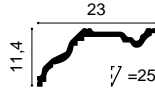

**C340**  
Purotouch®  
200 x 25,6 x 13,5 cm

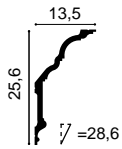

**C340** ↷  
Purotouch®  
200 x 13,5 x 25,6 cm

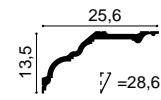

1. C332 2. P8020 стр.124 3. SX118 стр.111



Карнизы

**C250 | C250F**  
Purotouch®  
200 x 1,6 x 1,6 cm

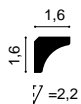

**C260**  
Purotouch®  
200 x 4,1 x 4,8 cm

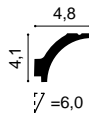

**C240 | C240F**  
Purotouch®  
200 x 8 x 8 cm

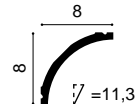

<sup>1</sup> C990 + 2x CX188 стр.142



**C991**  
 Purotouch®  
 200 x 14 x 11 cm  
 Designed by Ulf Moritz

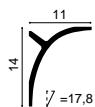

**C991 + P9900**

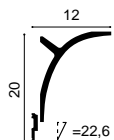

**C991 + 2x P9900**

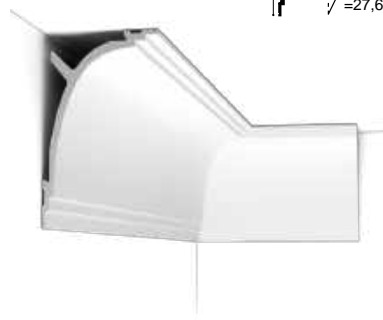
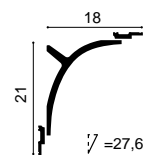

① **C991** 90°  
 Purotouch®  
 200 x 11 x 14 cm  
 Дизайн Ulf Moritz

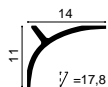

**C991 + P9900** 90°

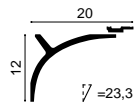

**C991 + 2x P9900** 90°

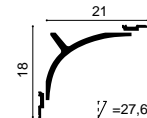

**C990 INFINITY**  
 Purotouch®  
 200 x 21,6 x 15,9 cm  
 Дизайн Xavier Donck

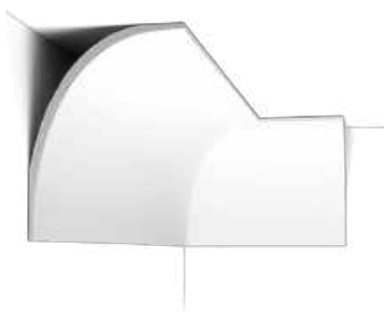
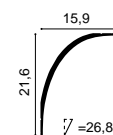

**C990 + P9900**

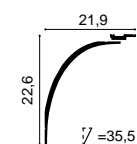

**C990 + 2x P9900**

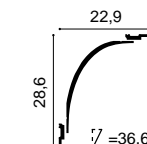

**C990 INFINITY** 90°  
 Purotouch®  
 200 x 15,9 x 21,6 cm  
 Дизайн Xavier Donck

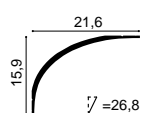

**C990 + P9900** 90°

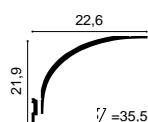

**C990 + 2x P9900** 90°

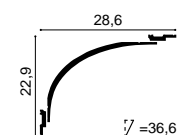

# Ассортимент



## КАРНИЗЫ

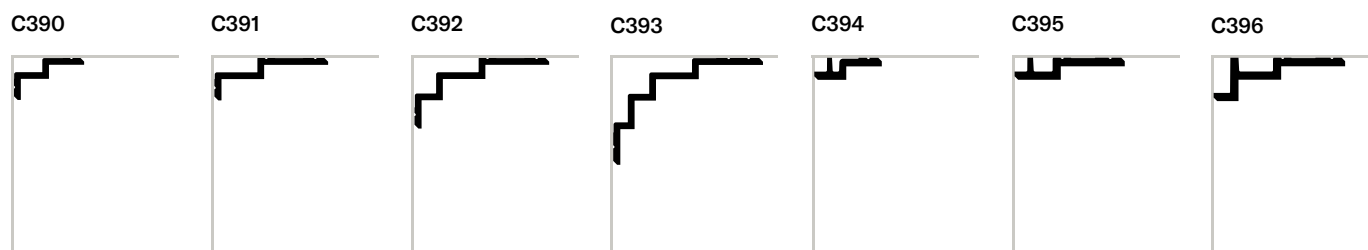

## БОРДЮР

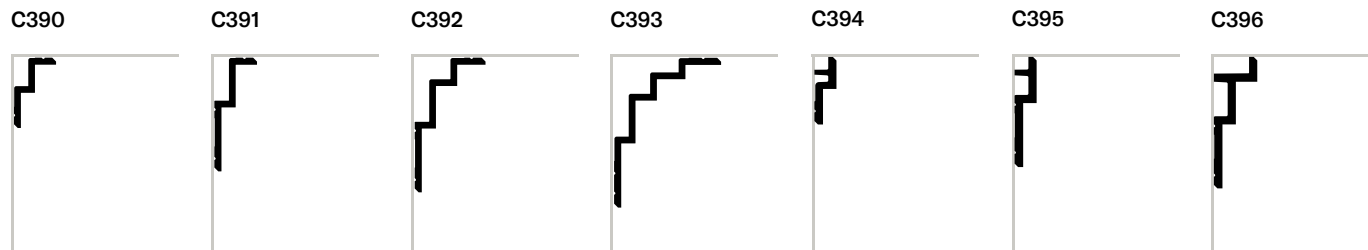

## КАРНИЗЫ ДЛЯ ШТОР

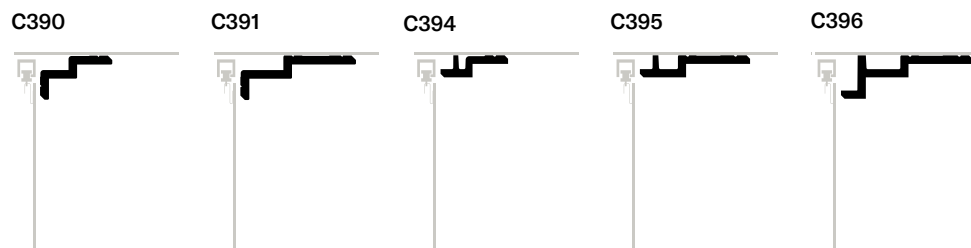

## СКРЫТОЕ ОСВЕЩЕНИЕ



Даунлайтер

Аплайтер

**C394 STEPS**  
Purotouch®  
200 x 9,5 x 3,1 cm  
Дизайн Orio Tonini

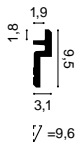

**C395 STEPS**  
Purotouch®  
200 x 15,5 x 3,1 cm  
Дизайн Orio Tonini



**C396 STEPS**  
Purotouch®  
200 x 18,5 x 6,1 cm  
Дизайн Orio Tonini



**C390 STEPS**  
Purotouch®  
200 x 6 x 10 cm  
Дизайн Orio Tonini



① **C391 STEPS**  
Purotouch®  
200 x 6 x 16 cm  
Дизайн Orio Tonini

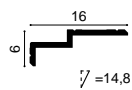

**C392 STEPS**  
Purotouch®  
200 x 10 x 19 cm  
Дизайн Orio Tonini

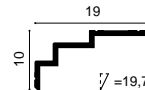

② **C393 STEPS**  
Purotouch®  
200 x 15 x 21 cm  
Дизайн Orio Tonini

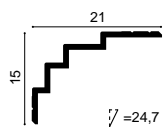

1. C391 2. C393



**C360**  
Purotouch®  
200 x 2,1 x 6 cm  
Дизайн Jacques Vergracht



**C356**  
Purotouch®  
200 x 2 x 10 cm  
Дизайн Jacques Vergracht

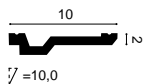

① **C355**  
Purotouch®  
200 x 3,5 x 11,1 cm  
Дизайн Jacques Vergracht



**C353**  
Purotouch®  
200 x 3 x 16,5 cm  
Дизайн Jacques Vergracht

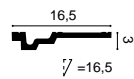

**C354**  
Purotouch®  
200 x 4 x 21,5 cm  
Дизайн Jacques Vergracht

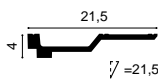

**C602**  
Purotouch®  
200 x 5,3 x 5 cm  
Дизайн Jacques Vergracht



**C400**  
Purotouch®  
200 x 6 x 10 cm  
Дизайн Jacques Vergracht





①

②

Карнизы

1. C355 2. C991 стр.77

# Карнизы для штор

ORAC



1. C340

**C394 STEPS  
CURTAIN PROFILE**

Purotouch®  
200 x 3,1 x 9,5 cm  
Дизайн Orio Tonini

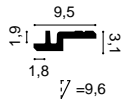

**C395 STEPS  
CURTAIN PROFILE**

Purotouch®  
200 x 3,1 x 15,5 cm  
Дизайн Orio Tonini

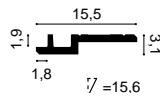

**C390 STEPS  
CURTAIN PROFILE**

Purotouch®  
200 x 6 x 10 cm  
Дизайн Orio Tonini



**C391 STEPS  
CURTAIN PROFILE**

Purotouch®  
200 x 6 x 16 cm  
Дизайн Orio Tonini

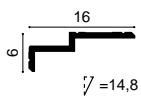

**C396 STEPS  
CURTAIN PROFILE**

Purotouch®  
200 x 6,1 x 18,5 cm  
Дизайн Orio Tonini

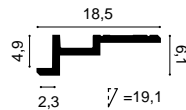

**C991  
CURTAIN PROFILE**

Purotouch®  
200 x 11 x 14 cm  
Дизайн Orio Tonini

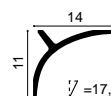

**C341 | C341F HERITAGE  
CURTAIN PROFILE**

Purotouch®  
200 x 8,8 x 12,2 cm

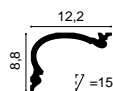

**C342 HERITAGE  
CURTAIN PROFILE**

Purotouch®  
200 x 14 x 19 cm

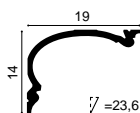

**C343 HERITAGE  
CURTAIN PROFILE**

Purotouch®  
200 x 19 x 25 cm

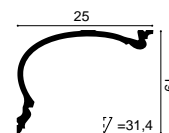

① **C340  
CURTAIN PROFILE**

Purotouch®  
200 x 13,5 x 25,6 cm

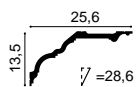

**CX196 U-STEPS  
CURTAIN PROFILE**

Duropolymor®  
200 x 4 x 11,3 cm  
Дизайн Orio Tonini



**CX197 U-STEPS  
CURTAIN PROFILE**

Duropolymor®  
200 x 5 x 9,3 cm  
Дизайн Orio Tonini



**CX124 | CX124F**  
Duopolymer®  
200 x 4,9 x 4,9 cm

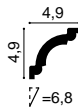

**CX100 | CX100F**  
Duopolymer®  
200 x 6,9 x 7,1 cm



**CX123 | CX123F**  
Duopolymer®  
200 x 8 x 8 cm

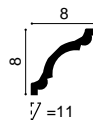

**CX127 | CX127F**  
Duopolymer®  
200 x 9,4 x 9,4 cm

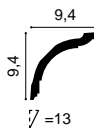

**CX199 | CX199F**  
Duopolymer®  
200 x 8 x 8 cm

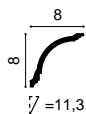

**CX106 | CX106F**  
Duopolymer®  
200 x 11,8 x 11,7 cm

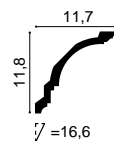

1. P8030 стр.124 2. P8020 стр.124 3. CX110



③ **CX111**  
Duopolymer®  
200 x 2,6 x 1,5 cm



**CX110 | CX110F**  
Duopolymer®  
200 x 4,5 x 4,1 cm

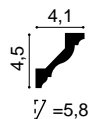

**CX108**  
Duopolymer®  
200 x 5,4 x 5,5 cm

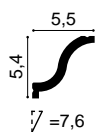

**CX112**  
Duopolymer®  
200 x 5,4 x 3,8 cm

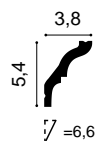

**CX177**  
Duopolymer®  
200 x 7 x 6 cm



**CX129**  
Duopolymer®  
200 x 9,4 x 9,4 cm

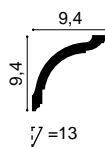

**CX107**  
Duopolymer®  
200 x 11,8 x 11,7 cm

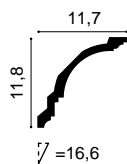

**CX133**  
Duropolymer®  
200 x 2 x 2 cm

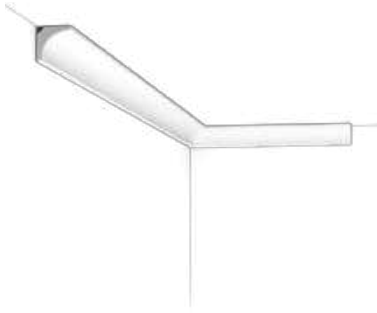

**CX132**  
Duropolymer®  
200 x 2 x 2 cm



**CX115**  
Duropolymer®  
200 x 3 x 2,9 cm



**CX109 | CX109F**  
Duropolymer®  
200 x 4,4 x 4,4 cm

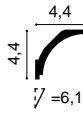

**CX126**  
Duropolymer®  
200 x 8,7 x 8,7 cm

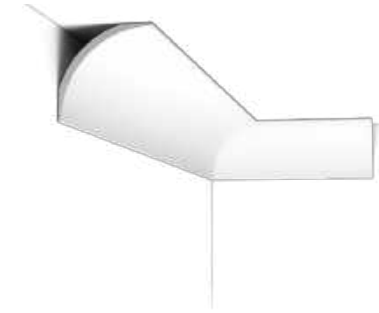
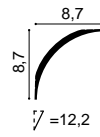

**CX148**  
Duropolymer®  
200 x 4,3 x 2,9 cm

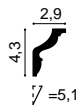

**CX141**  
Duropolymer®  
200 x 5,9 x 3,1 cm

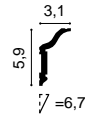

**CX176**  
Duropolymer®  
200 x 8 x 4 cm



**CX192**  
Duropolymer®  
200 x 12 x 6 cm

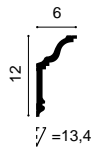

Продукция

① **CX190 | CX190F U-PROFILE**  
 Duropolymer®  
 200 x 2 x 3 cm  
 Дизайн Orio Tonini



**CX196 U-STEPS**  
 Duropolymer®  
 200 x 11,3 x 4 cm  
 Дизайн Orio Tonini

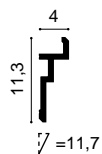

**CX197 U-STEPS**  
 Duropolymer®  
 200 x 9,3 x 5 cm  
 Дизайн Orio Tonini

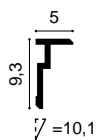

② **PX198 | PX198F U-STEPS**  
 Duropolymer®  
 200 x 8,3 x 2 cm  
 Дизайн Orio Tonini



**PX198 | PX198F U-STEPS** 90°  
 Duropolymer®  
 200 x 2 x 8,3 cm  
 Дизайн Orio Tonini



Карнизы

1. CX190F 2. PX198F 3. W111F стр.101 4. W116F стр.101 5. W119F стр.101

1. CX192 стр.86 2. P8030 стр.124



**SX194 | SX194F SQUARE**  
Duropolymer®  
200 x 1 x 2 cm



**SX162 | SX162F SQUARE**  
Duropolymer®  
200 x 1 x 4 cm



**SX157 | SX157F SQUARE**  
Duropolymer®  
200 x 1,3 x 6,5 cm



**SX163 | SX163F SQUARE**  
Duropolymer®  
200 x 1,3 x 10,1 cm



**SX182 | SX182F CASCADE**  
Duropolymer®  
200 x 1,3 x 5 cm



**SX183 | SX183F CASCADE**  
Duropolymer®  
200 x 1,3 x 7,5 cm



**SX184 | SX184F CASCADE**  
Duropolymer®  
200 x 1,3 x 11 cm

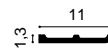

**CX160**  
Duropolymer®  
200 x 1,3 x 3,9 cm



**CX161**  
Duropolymer®  
200 x 1,3 x 6,9 cm

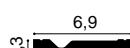

**CB500N**  
Durofoam®  
200 x 2,5 x 1,8 cm

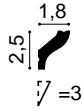

**CB501N**  
Durofoam®  
200 x 4,1 x 3,5 cm

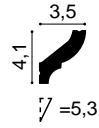

**CB502N**  
Durofoam®  
200 x 5,9 x 4,9 cm

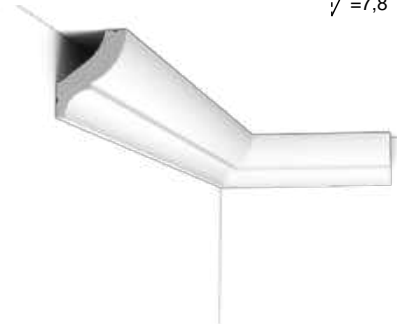
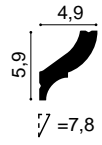

**CB520N**  
Durofoam®  
200 x 3,5 x 3,5 cm

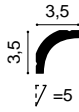

**CB521N**  
Durofoam®  
200 x 5 x 5 cm

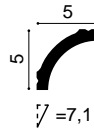

**CB522N**  
Durofoam®  
200 x 6,7 x 6,7 cm

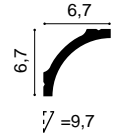

**CB525N**  
Durofoam®  
200 x 6,5 x 6 cm

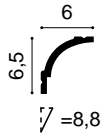

**CB523N**  
Durofoam®  
200 x 5,9 x 4,4 cm

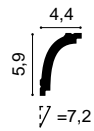

**CB510N**  
Durofoam®  
200 x 4 x 4 cm

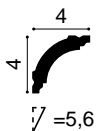

**CB511N**  
Durofoam®  
200 x 6,7 x 6,7 cm

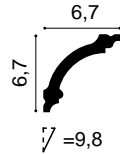

① **CB512N**  
Durofoam®  
200 x 9 x 9 cm

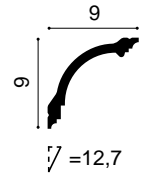

**CB503N**  
Durofoam®  
200 x 8,2 x 9,2 cm

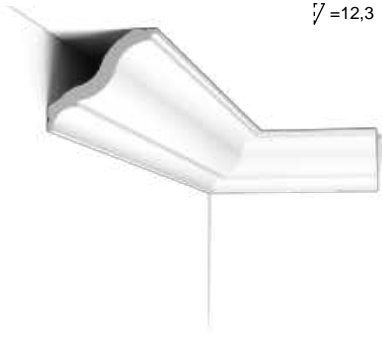
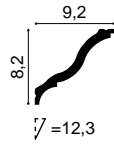

**CB524N**  
Durofoam®  
200 x 9 x 9 cm

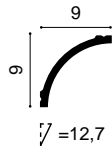

1- CB512N 2- PX103 стр.129

# 3D-панели для стен

02

Предлагаем вам ознакомиться с инновационными 3D-панелями для стен, которые позволят вам интегрировать в интерьер уникальные элементы. В нашем ассортименте представлен широкий спектр тщательно разработанных моделей, каждая из которых является высокохудожественным решением для трансформации и улучшения визуальных характеристик пространства.

# — На стыке искусства и науки

Износостойкий материал, Дюрополимер, на основе возобновляемых ресурсов не является для нас новинкой, однако наш метод их переработки представляет собой инновационное решение.

Мы осуществляем интеграцию сырья биологического происхождения с переработанными компонентами на основе бытовых и промышленных отходов, что позволяет нам создавать продукцию, соответствующую стандарту 100% переработки возобновляемого сырья. Наличие сертификата ISCC\* подтверждает соответствие нашей продукции требованиям, предъявляемым к биоразлагаемым материалам, и предоставляет возможность участия в соответствующих программах и инициативах.



\*Примечание: ISCC (International Sustainability and Carbon Certification) — международная система сертификации, направленная на обеспечение устойчивого развития и снижение углеродного следа.

**WX204 | WX204-2600 RIPPLE**

Duopolymer®  
200 x 25 x 1,6 cm  
260 x 25 x 1,6 cm

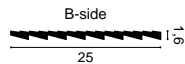
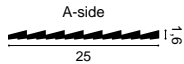

① **WX210 | WX210-2600 | WX210-3000 |**

**WX210F REED**  
Duopolymer®  
200 x 25,5 x 1,2 cm  
260 x 25,5 x 1,2 cm  
300 x 25,5 x 1,2 cm

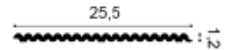

**WX205 | WX205-2600 | WX205-3000 |**

**WX205F TRACK**

Duopolymer®  
200 x 25 x 1,3 cm  
260 x 25 x 1,3 cm  
300 x 25 x 1,3 cm

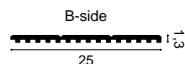
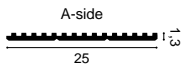

② **WX211 | WX211-2600 | WX211-3000 |**

**WX211F FLUTE**

Duopolymer®  
200 x 25,5 x 1,7 cm  
260 x 25,5 x 1,7 cm  
300 x 25,5 x 1,7 cm



**WX213-2000 | WX213-2600 |**

**WX213-3000 ALTO** (NEW)

Duopolymer®  
200 x 1,3 x 24,9 cm  
260 x 1,3 x 24,9 cm  
300 x 1,3 x 24,9 cm

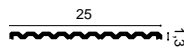

**WX214-2000 | WX214-2600 |**

**WX214-3000 CLAVIER** (NEW)

Duopolymer®  
200 x 24,8 x 1,56 cm  
260 x 24,8 x 1,56 cm  
300 x 24,8 x 1,56 cm

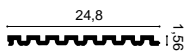

1. WX210 2. WX211

**SX207 | SX207F SQUARE**

Duopolymer®  
200 x 25 x 1,3 cm

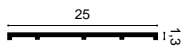

**WX218-2000 | WX218-2600 |**

**WX218-3000 FLUTE XL** (NEW)

Duopolymer®  
200 x 24,8 x 1,73 cm  
260 x 24,8 x 1,73 cm  
300 x 24,8 x 1,73 cm

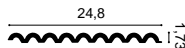

3D панели для стен

**W108 | W108-2600 | W108F ZIGZAG**

Purotouch®  
 200 x 25 x 1,8 cm  
 260 x 25 x 1,8 cm  
 Дизайн Orio Tonini

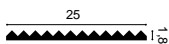

**W108 ZIGZAG + 2x CX190**



⑤ **W110 | W110-2600 | W110F HILL**

Purotouch®  
 200 x 25 x 1,6 cm  
 260 x 25 x 1,6 cm  
 Дизайн Orio Tonini

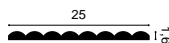

**W110 HILL + 2x CX190**



② **W213 HILL TRACE**

Purotouch®  
 200 x 25 x 1,6 cm  
 Дизайн Orio Tonini

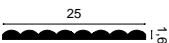

**W214 | W214F HILL BEAD XL**

Purotouch®  
 200 x 40 x 1,5 cm  
 Дизайн Orio Tonini



**W215 HILL BEAD**

Purotouch®  
 50 x 80 x 1,5 cm  
 Дизайн Orio Tonini





1. PX209 стр.131 2. W213 3. WX210 стр.95 4. WX211 стр.95 5. W110 6. CX190 стр.116



1. W109 2. PX209 стр.131 3. W212

① W109 | W109-2600 | W109F VALLEY

Purotouch®  
200 x 25 x 1,2 cm  
260 x 25 x 1,2 cm  
Дизайн Orio Tonini

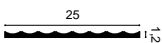

W114 | W114-2600 | W114F VALLEY XL

Purotouch®  
200 x 25 x 1,5 cm  
260 x 25 x 1,5 cm  
Дизайн Orio Tonini

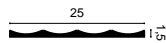

③ W212 VALLEY LOOP

Purotouch®  
200 x 25 x 1,2 cm  
Дизайн Orio Tonini

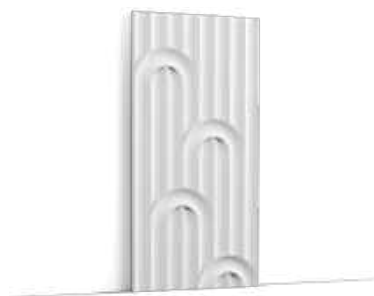
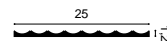

W109 VALLEY + 2x CX190



W114 VALLEY XL + 2x SX194



③ W212 VALLEY LOOP + 2x PX209



Продукция

⑥ **W217 PILLOW**  
Purotouch®  
200 x 25 x 2,3 cm  
Дизайн Orio Tonini



④ ⑥

**W217 PILLOW + SX182**



⑤ **W218 QUILT**  
Purotouch®  
200 x 25 x 2,3 cm  
Дизайн Orio Tonini



⑤ ⑥

**W218 QUILT + SX182**



2. PX209 стр.131 4. W217 5. W218 6. SX182 стр.111



3D панели для стен

# — Не только красота

## **АКУСТИЧЕСКОЕ ВОЗДЕЙСТВИЕ - КЛАСС E**

В сочетании с другими материалами Purotouch положительно влияет на общее качество звука, поглощая до 25 % шумов.

## **ТЕМПЕРАТУРНЫЙ КОМФОРТ**

Purotouch обеспечивает такую же теплоизоляцию, как и изоляционные плиты аналогичной толщины.

$\lambda = 0,029 \text{ Вт/мК}$

## **ЭКОЛОГИЧНОСТЬ - ОТ МАТЕРИАЛА ДО ОТДЕЛКИ**

Более 11% состава Purotouch, производимого в Европе - это биосырье, полученное в результате переработки отходов сахарной свеклы и тростника. Европейская продукция также имеет слой грунтовки, на 14 % состоящий из биосырьевых компонентов.



1. W116 2. W111 3. W119 4. CX190 стр.116

② W111 | W111-2600 | W111F BAR

Purotouch®  
200 x 25 x 2 cm  
260 x 25 x 2 cm  
Дизайн Orio Tonini

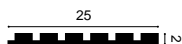

① W116 | W116F BAR XL

Purotouch®  
200 x 25 x 2 cm  
Дизайн Orio Tonini

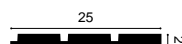

③ W119 | W119F BAR MIX

Purotouch®  
200 x 25 x 2 cm  
Дизайн Orio Tonini

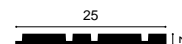

② ④

W111 BAR + CX190 + PX198



① ④

W116 BAR XL + CX190 + PX198



③ ④

W119 BAR MIX + CX190 + PX198



② **W115 SLOPE**  
Purotouch®  
200 x 25 x 2,3 cm  
Дизайн Orio Tonini

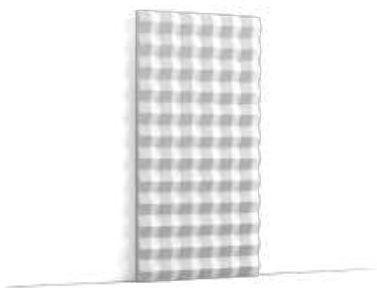
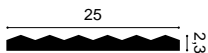

⑤ **W216 MATRIX**  
Purotouch®  
200 x 25 x 1,6 cm  
Дизайн Orio Tonini



1. CX196 стр.142 2. W115 3. CX190 стр.116 4. PX198 стр.116





3D панели для стен

**W112 RIDGE**  
Purotouch®  
200 x 25 x 1,9 cm  
Дизайн Orio Tonini

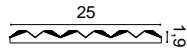

**W113 COBBLE**  
Purotouch®  
200 x 25 x 2,2 cm  
Дизайн Orio Tonini



**W130 CHEVRON**  
Purotouch®  
200 x 40 x 2 cm

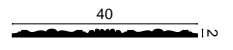

**W112 RIDGE + 2x CX190**



**W113 COBBLE + 2x CX190**



**W130 CHEVRON + 2x CX190**



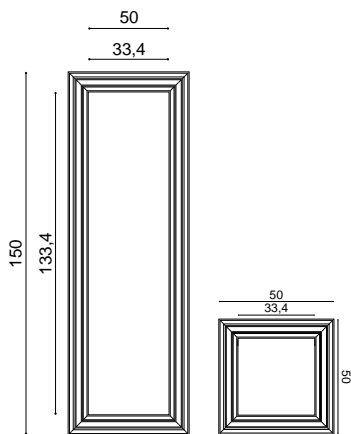

**W120 + P4025 + W121**  
Purotouch®  
Дизайн Orio Tonini

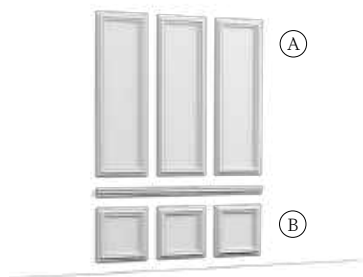

③ **W120 AUTOIRE**  
Purotouch®  
50 x 150 x 3,2 cm  
Дизайн Orio Tonini



④ **W121 AUTOIRE**  
Purotouch®  
50 x 50 x 3,2 cm  
Дизайн Orio Tonini

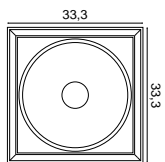

**W122 AUTOIRE**  
Purotouch®  
33,3 x 33,3 x 2,6 cm  
Дизайн Orio Tonini



**W120 + 4\*W122**  
Purotouch®  
Дизайн Orio Tonini

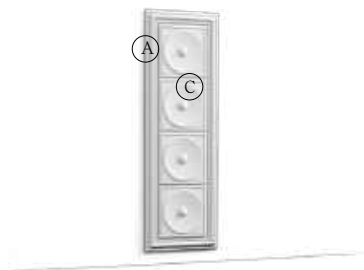

**W121 + W122**  
Purotouch®  
Дизайн Orio Tonini

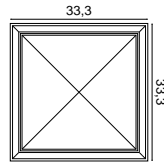
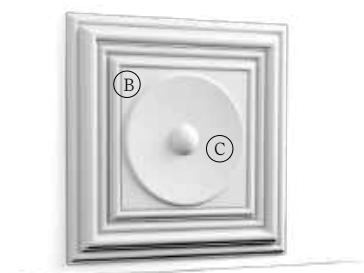

**W123 AUTOIRE**  
Purotouch®  
33,3 x 33,3 x 3,5 cm  
Дизайн Orio Tonini



**W120 + 4\*W123**  
Purotouch®  
Designed by Orio Tonini

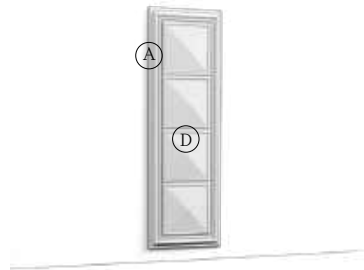

**W121 + W123**  
Purotouch®  
Дизайн Orio Tonini

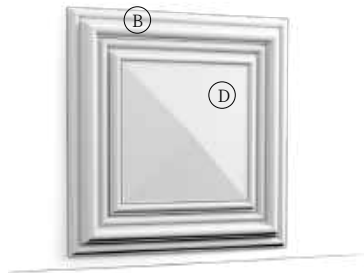

1. DX170-2300 стр.154 2. D330LR стр.154 3. W120 4. W121 5. SX138 стр.113



3D панели для стен

**W100** ROMBUS  
Purotouch®  
25,8 x 15 x 2,9 cm

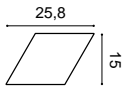

**W101** TRAPEZIUM  
Purotouch®  
34,5 x 15 x 2,9 cm

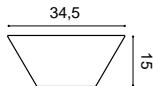

**W105** ROMBUS  
Purotouch®  
30 x 34,6 x 3 cm

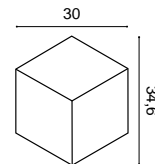

1. W106 2. W107



① **W106** ENVELOP  
Purotouch®  
33,3 x 33,3 x 2,9 cm  
Дизайн Orio Tonini

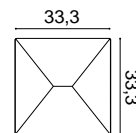

② **W107** CIRCLE  
Purotouch®  
33,3 x 33,3 x 2,9 cm  
Дизайн Orio Tonini

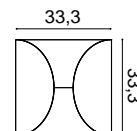

1. F30



# Декор потолка

3D панели для стен



# Плинтусы

03



Мы создаем плавные архитектурные переходы от пола к стене, предлагая решения от замысловатых до сдержанных. В каждом проекте мы тщательно прорабатываем все детали, чтобы наши дизайнерские решения соответствовали вашим эстетическим предпочтениям и функциональным требованиям.

# Три основных модельных ряда плинтусов

Приглашение  
к творчеству



1. SX118 2. PX103 стр.129

**SX162 | SX162F SQUARE**  
Duopolymer®  
200 x 4 x 1 cm

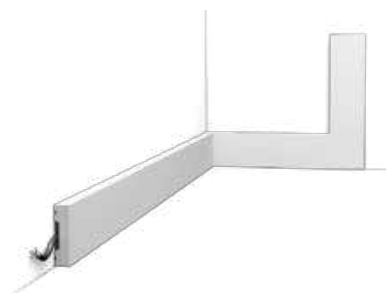

**SX182 | SX182F CASCADE**  
Duopolymer®  
200 x 5 x 1,3 cm

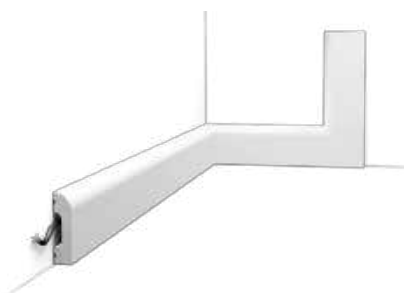

**SX165 | SX165F CONTOUR**  
Duopolymer®  
200 x 6,9 x 1,1 cm

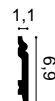

**SX157 | SX157F SQUARE**  
Duopolymer®  
200 x 6,5 x 1,3 cm



**SX183 | SX183F CASCADE**  
Duopolymer®  
200 x 7,5 x 1,3 cm

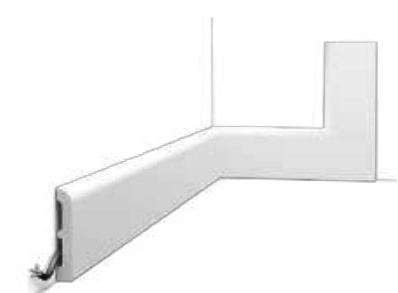

**SX173 | SX173F CONTOUR**  
Duopolymer®  
200 x 10 x 1,6 cm



**SX163 | SX163F SQUARE**  
Duopolymer®  
200 x 10,1 x 1,3 cm

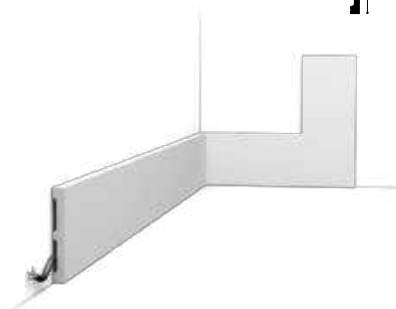

**SX184 | SX184F CASCADE**  
Duopolymer®  
200 x 11 x 1,3 cm

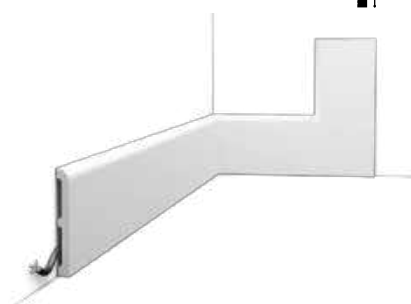

**SX118 | SX118F CONTOUR**  
Duopolymer®  
200 x 13,9 x 1,8 cm



**SX171 SQUARE**  
Duopolymer®  
200 x 10 x 2,2 cm



**SX185 CASCADE**  
Duopolymer®  
200 x 12 x 2,5 cm

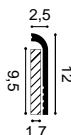

**SX186 CONTOUR**  
Duopolymer®  
200 x 13,8 x 2,2 cm

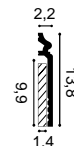

НИЗКИЙ

средний

Плинтусы

ВЫСОКИЙ

накладной

Square

Cascade

Contour

**SX195 | SX195F HAMBURG**  
Duopolymer®  
200 x 8 x 1,9 cm



**SX105 | SX105F**  
Duopolymer®  
200 x 11 x 1,3 cm

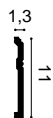

**④ SX155 | SX155F**  
Duopolymer®  
200 x 10,8 x 2,5 cm



1. DX170-2300 стр.154 2. P9010 стр.124 3. P9050 стр.126 4. SX155





**SX137 | SX137F**  
Duropolymer®  
200 x 10 x 1,5 cm



1. W120 стр.104 2. W121 стр.104 3. W122 стр.104 4. W123 стр.104 5. P4025 стр.124 6. SX138 стр.113

**SX138 | SX138F**  
Duropolymer®  
200 x 13,8 x 1,5 cm



**SX206 CONTOUR**  
Duropolymer®  
200 x 18 x 1,8 cm



**SX193 AUTOIRE**  
Duropolymer®  
200 x 25 x 2,2 cm  
*Дизайн Orio Tonini*

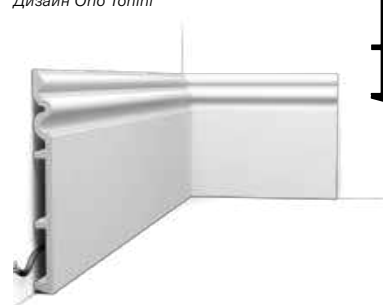

**SX187 | SX187F HIGH LINE**  
 Duropolymer®  
 200 x 7,5 x 1,2 cm  
 Дизайн Pierre Daems



② **SX180 | SX180F HIGH LINE**  
 Duropolymer®  
 200 x 12 x 1,6 cm  
 Дизайн Pierre Daems

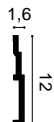

**SX181 HIGH LINE**  
 Duropolymer®  
 200 x 20 x 2,2 cm  
 Дизайн Pierre Daems



1- P7070 стр.126 2- SX180





3. W120 стр.104 4. W121 стр.104 5. SX191

**SX104 | SX104F**  
Duropolymer®  
200 x 15 x 1,8 cm

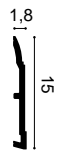

**SX156 HIGH HEELS**  
Duropolymer®  
200 x 20,2 x 1,6 cm  
Дизайн Xavier Donck



⑤ **SX191 HIGH RISE**  
Duropolymer®  
200 x 21 x 2,1 cm

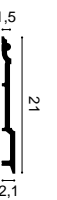

**SX194 | SX194F SQUARE**  
Duopolymer®  
200 x 2 x 1 cm



**CX132**  
Duopolymer®  
200 x 2 x 2 cm



**CX133**  
Duopolymer®  
200 x 2 x 2 cm



③ **CX190 | CX190F U-PROFILE**  
Duopolymer®  
200 x 3 x 2 cm  
Дизайн Orio Tonini



**PX198 | PX198F U-STEPS**  
Duopolymer®  
200 x 8,3 x 2 cm  
Дизайн Orio Tonini



**PX198 | PX198F U-STEPS** 180°  
Duopolymer®  
200 x 8,3 x 2 cm  
Дизайн Orio Tonini



**SX159**  
Duopolymer®  
200 x 6 x 1,2 cm



**SX125**  
Duopolymer®  
200 x 6,9 x 1,4 cm



**SX179 DIAGONAL**  
Duopolymer®  
200 x 9,7 x 2,9 cm  
Дизайн Orio Tonini

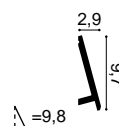

**SX172 | SX172F**  
Duopolymer®  
200 x 8,5 x 1,4 cm



**SX212 CASCADE**  
Duopolymer®  
200 x 17 x 1,3 cm



1. С343 стр.66 2. P8020 стр.124 3. CX190 4. W109 стр.98



# Многофункциональные

**PX198 | PX198F U-STEPS**  
 Duropolymer®  
 200 x 8,3 x 2 cm  
 Дизайн Orio Tonini



**PX198 | PX198F U-STEPS** 180°  
 Duropolymer®  
 200 x 8,3 x 2 cm  
 Дизайн Orio Tonini



**CX190 | CX190F U-PROFILE**  
 Duropolymer®  
 200 x 3 x 2 cm  
 Дизайн Orio Tonini

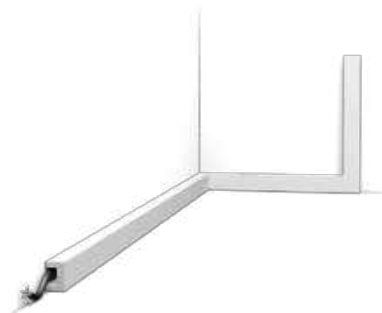

**SX159**  
 Duropolymer®  
 200 x 6 x 1,2 cm



**SX194 | SX194F SQUARE**  
 Duropolymer®  
 200 x 2 x 1 cm

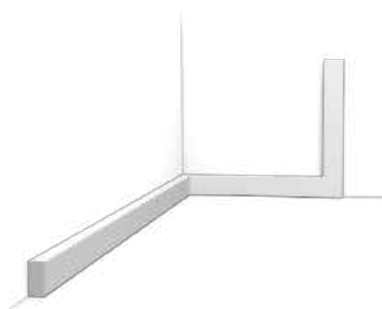

**SX162 | SX162F SQUARE**  
 Duropolymer®  
 200 x 4 x 1 cm

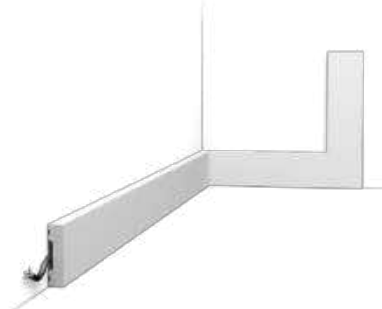

**SX157 | SX157F SQUARE**  
 Duropolymer®  
 200 x 6,5 x 1,3 cm

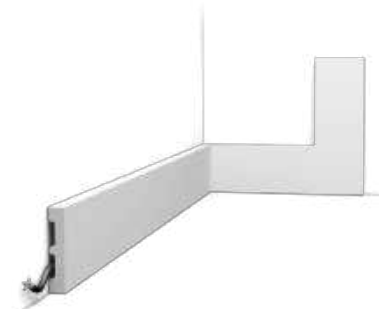

**SX163 | SX163F SQUARE**  
 Duropolymer®  
 200 x 10,1 x 1,3 cm

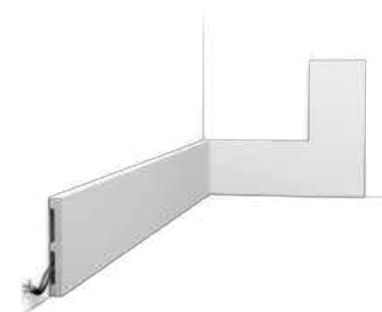
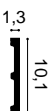

**SX168 SQUARE**  
 Duropolymer®  
 200 x 15 x 1,3 cm

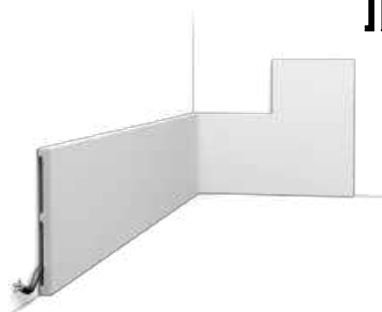

**SX207 | SX207F SQUARE**  
 Duropolymer®  
 200 x 25 x 1,3 cm

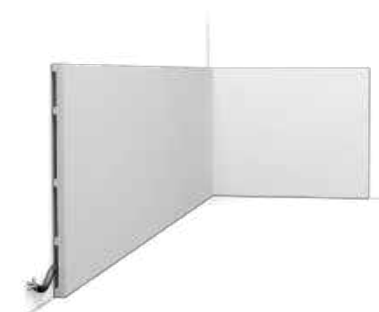

**SX182 | SX182F** CASCADE  
Duropolymer®  
200 x 5 x 1,3 cm



**SX183 | SX183F** CASCADE  
Duropolymer®  
200 x 7,5 x 1,3 cm

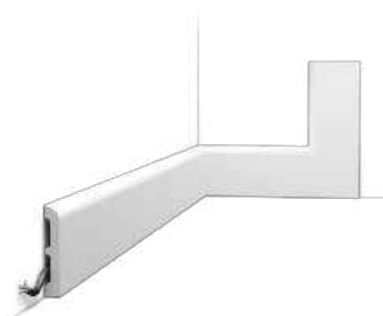

**SX184 | SX184F** CASCADE  
Duropolymer®  
200 x 11 x 1,3 cm

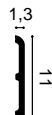

**SX187 | SX187F** HIGH LINE  
Duropolymer®  
200 x 7,5 x 1,2 cm  
Дизайн Pierre Daems



② **SX180 | SX180F** HIGH LINE  
Duropolymer®  
200 x 12 x 1,6 cm  
Дизайн Pierre Daems

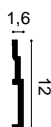

**SX181** HIGH LINE  
Duropolymer®  
200 x 20 x 2,2 cm  
Дизайн Pierre Daems

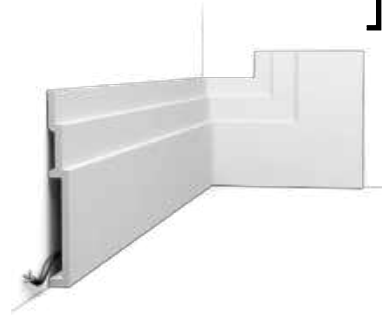

1: P7070 стр.126 2: SX180



Мы используем безграничные возможности. Наши профили превращаются из молдинга в дверное обрамление, способствуя творчеству.

<sup>1</sup>. CX190 стр.118





# Накладные плинтусы

Плинтусы

ЛЕГКО  
ОКРАШИВАЮТСЯ  
НЕ БОЯТСЯ ВОДЫ  
ИДЕАЛЬНЫ  
ДЛЯ РЕМОНТА

2. PX175 стр.129 3. SX185

**SX171 SQUARE**  
Duopolymer®  
200 x 10 x 2,2 cm

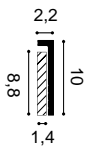

3 **SX185 CASCADE**  
Duopolymer®  
200 x 12 x 2,5 cm

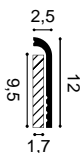

**SX186 CONTOUR**  
Duopolymer®  
200 x 13,8 x 2,2 cm

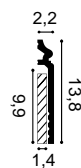

# Декоративные молдинги для стен

04



Пустое пространство на стене — это незавершенный элемент, которому необходимо функциональное наполнение. Наши декоративные молдинги помогают создать гармоничное оформление, идеально выдерживая пропорции и придавая интерьеру эстетическую привлекательность.

**P8030 | P8030F**  
Purotouch®  
200 x 4,1 x 1,7 cm



② **P8020 | P8020F**  
Purotouch®  
200 x 6 x 2,6 cm



③ **P8050 | P8050F**  
Purotouch®  
200 x 12 x 3 cm

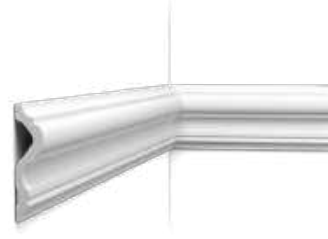

**P4020 | P4020F**  
Purotouch®  
200 x 5 x 2,9 cm



**P9040**  
Purotouch®  
200 x 5 x 2,5 cm



**P4025 | P4025F AUTOIRE**  
Purotouch®  
200 x 8,3 x 3,4 cm  
*Дизайн Orio Tonini*

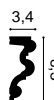

**P9010 | P9010F**  
Purotouch®  
200 x 9,1 x 3 cm



**P8040 | P8040F**  
Purotouch®  
200 x 10,1 x 2,2 cm

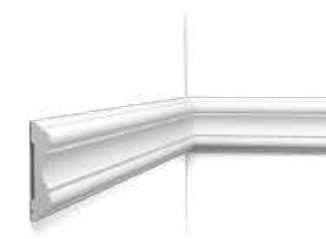

**P9020**  
Purotouch®  
200 x 9,6 x 2,1 cm



**P4000** NEW  
Purotouch®  
200 x 5,5 x 14,5 cm

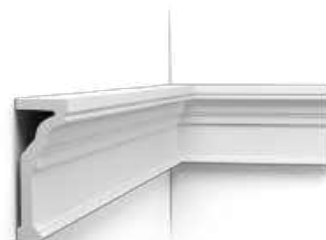
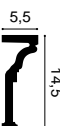

**P4010** NEW  
Purotouch®  
200 x 5,5 x 14,5 cm

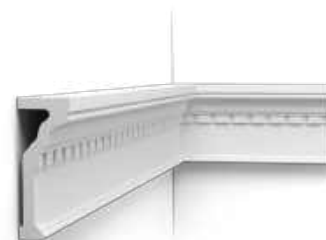

**P1020**  
Purotouch®  
200 x 4,9 x 2,4 cm



**P3020 | P3020F**  
Purotouch®  
200 x 6,1 x 3,2 cm

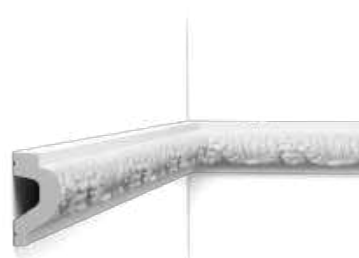

1. P8050 2. P8020 3. P8030



**P6020**  
Purotouch®  
200 x 6,4 x 2,8 cm

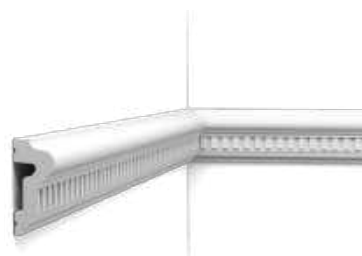

**P7030**  
Purotouch®  
200 x 8,5 x 1,7 cm

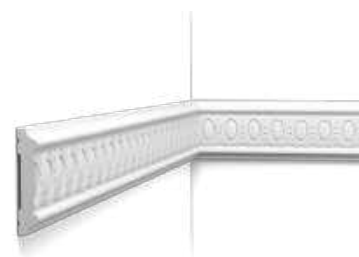

**P7020**  
Purotouch®  
200 x 11,1 x 1,9 cm

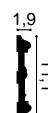

Декоративные молдинги для стен

② **P9050 | P9050F**  
Purotouch®  
200 x 2,5 x 1,3 cm



**P5021 | P5021F**  
Purotouch®  
200 x 3,1 x 0,9 cm

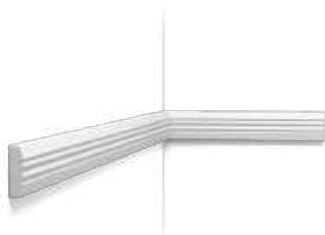

**P7070 | P7070F**  
Purotouch®  
200 x 7,4 x 2,2 cm



**P9900 | P9900F**  
Purotouch®  
200 x 8 x 1 cm



**P8060**  
Purotouch®  
200 x 5 x 3,5 cm

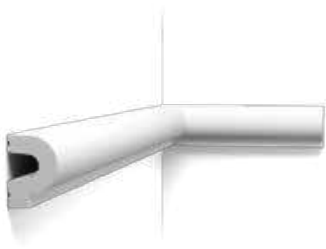

**P9901**  
Purotouch®  
200 x 7 x 1,4 cm

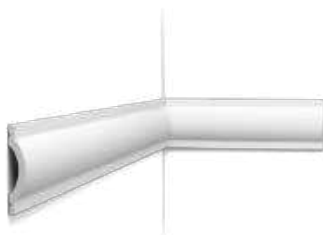

**P3070 RADIUS**  
Purotouch®  
200 x 12,5 x 3,2 cm  
Дизайн Ulf Moritz

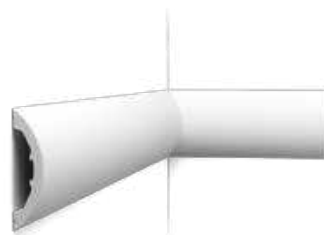

**P3071 GOLF**  
Purotouch®  
200 x 37,2 x 7,6 cm  
Дизайн Ulf Moritz

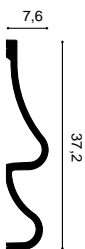



Декоративные молдинги для стен

1. P9010 стр.124 2. P9050 3. SX155 стр.112

**DX174-2300 | DX174F**  
 Duopolymer®  
 230 x 6 x 2,2 cm (DX174-2300)  
 200 x 6 x 2,2 cm (DX174F)



**DX170-2300**  
 Duopolymer®  
 230 x 11,9 x 3,2 cm

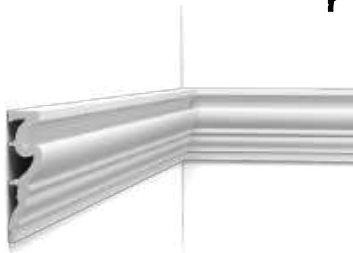
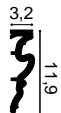

**DX119-2300**  
 Duopolymer®  
 230 x 9,2 x 2,2 cm



**DX121-2300**  
 Duopolymer®  
 230 x 9,4 x 2,3 cm

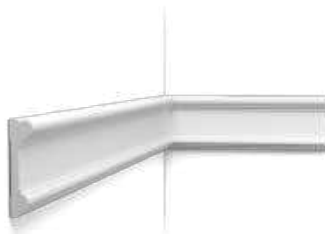
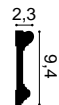

1. P8020 стр.124 2. P4020 стр.124 3. SX206 стр.113



Продукция

**PX103 | PX103F**  
Duopolymer®  
200 x 2,5 x 1,2 cm



**PX120 | PX120F**  
Duopolymer®  
200 x 4 x 1,9 cm

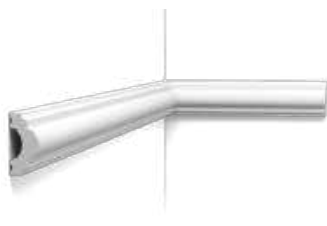

**PX201 | PX201F**  
Duopolymer®  
200 x 2,5 x 0,9 cm

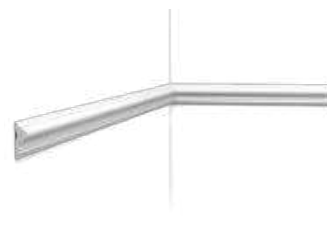

**PX175 | PX175F**  
Duopolymer®  
200 x 5 x 1,7 cm



**PX202 | PX202F**  
Duopolymer®  
200 x 7,5 x 2 cm



**PX116**  
Duopolymer®  
200 x 3,1 x 1 cm

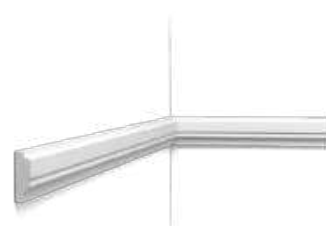

**PX117**  
Duopolymer®  
200 x 3,5 x 1,5 cm



**PX113**  
Duopolymer®  
200 x 6 x 2,7 cm



**PX144 | PX144F**  
Duopolymer®  
200 x 4,7 x 0,8 cm



**SX159**  
Duopolymer®  
200 x 6 x 1,2 cm



Декоративные молдинги для стен



1. PX209 2. SX207

**PX169** (A)  
Duropolymer®  
200 x 5,5 x 3,4 cm

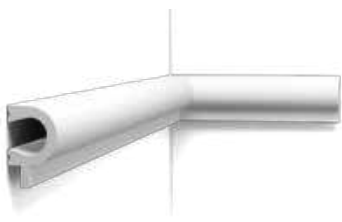

**PX147** (B)  
Duropolymer®  
200 x 16,9 x 0,9 cm

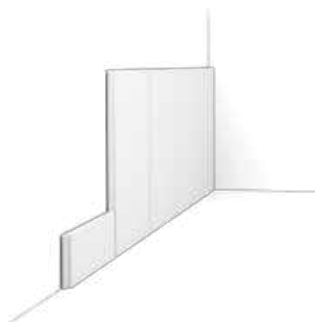

**PX169 + PX147**

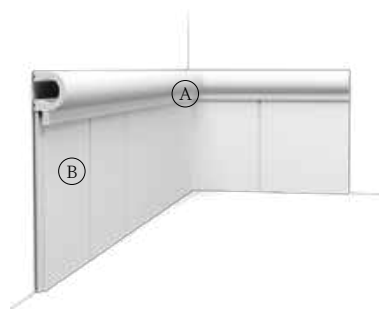

**CX190 | CX190F U-PROFILE**  
Duropolymer®  
200 x 3 x 2 cm  
Дизайн Orio Tonini



**PX198 | PX198F U-STEPS**  
Duropolymer®  
200 x 8,3 x 2 cm  
Дизайн Orio Tonini



**CX197 U-STEPS**  
Duropolymer®  
200 x 9,3 x 5 cm  
Дизайн Orio Tonini

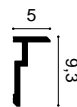

**SX194 | SX194F SQUARE**  
Duopolymer®  
200 x 2 x 1 cm

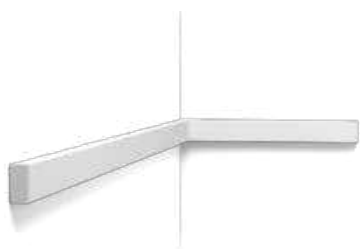

**SX162 | SX162F SQUARE**  
Duopolymer®  
200 x 4 x 1 cm

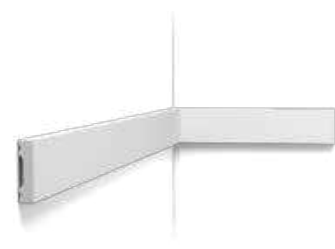

**SX157 | SX157F SQUARE**  
Duopolymer®  
200 x 6,5 x 1,3 cm

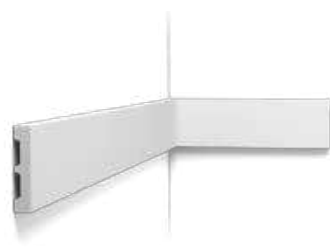

**SX163 | SX163F SQUARE**  
Duopolymer®  
200 x 10,1 x 1,3 cm

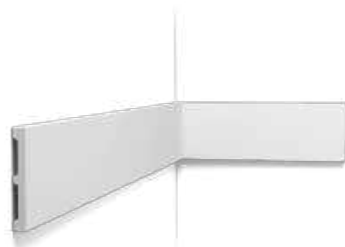

**SX168 SQUARE**  
Duopolymer®  
200 x 15 x 1,3 cm

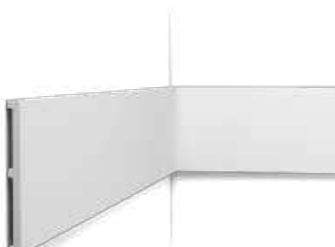

② **SX207 | SX207F SQUARE**  
Duopolymer®  
200 x 25 x 1,3 cm

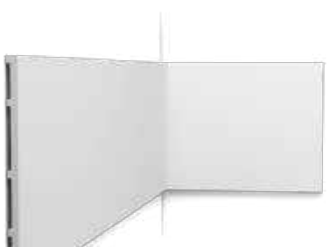

**SX182 | SX182F CASCADE**  
Duopolymer®  
200 x 5 x 1,3 cm

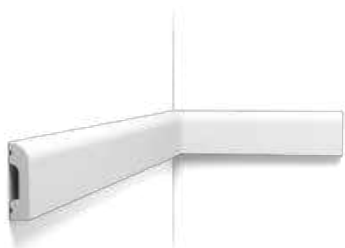

**SX183 | SX183F CASCADE**  
Duopolymer®  
200 x 7,5 x 1,3 cm

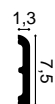

**SX184 | SX184F CASCADE**  
Duopolymer®  
200 x 11 x 1,3 cm

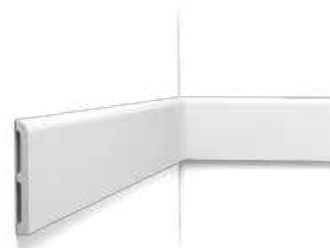
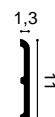

**SX212 CASCADE**  
Duopolymer®  
200 x 17 x 1,3 cm

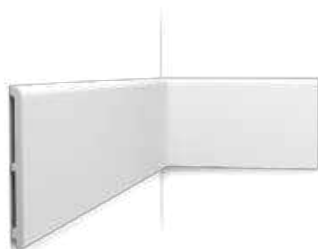
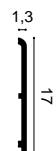

① **PX209 | PX209F RIBBON**  
Duopolymer®  
200 x 1 x 1,8 cm  
Дизайн *Orlo Tonini*

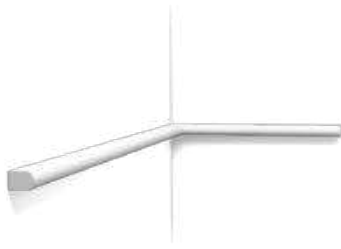

**CX134**  
Duopolymer®  
200 x 3 x 3 cm



Декоративные молдинги для стен

1. P3020 стр.125 2. P3020A 3. P8050 стр.124



② **P3020A + P3020**  
Purotouch®  
42,5 x 42,5 x 4 cm

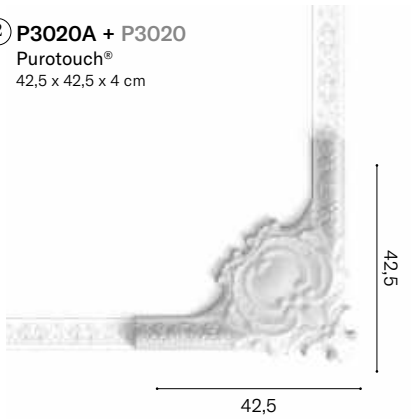

**PX103A + PX103**  
Duropolymer®  
19 x 6,8 x 1,5 cm

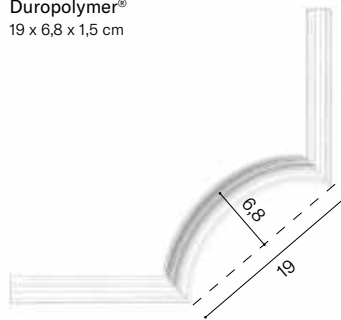

**P8030D + P8030**  
Duropolymer®  
13,2 x 13,2 x 1,7 cm

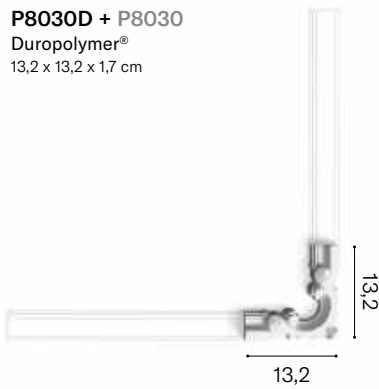

**PX120A + PX120**  
Duropolymer®  
20 x 8,8 x 2 cm

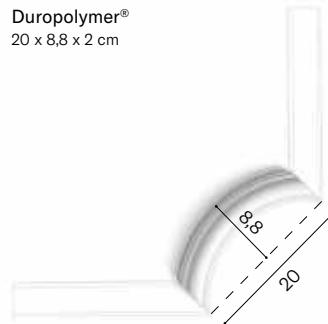

**P8030C + P8030**  
Duropolymer®  
19 x 8,6 x 1,7 cm

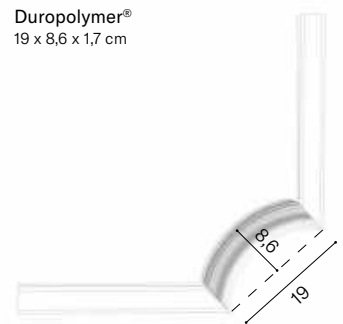

# Скрытое освещение

05



Наши карнизы для скрытого освещения — это современные решения для создания и управления световым пространством. Они отличаются универсальностью и изящным дизайном, обеспечивая равномерное и мягкое освещение. Эти системы акцентируют внимание на архитектурных деталях и создают оптимальные условия в зависимости от назначения помещения. Их рекомендуется интегрировать с учетом проектных требований и специфики использования, чтобы создать атмосферу, соответствующую времени суток и функциональным задачам.

② **C323**  
Purotouch®  
200 x 5,5 x 4,2 cm

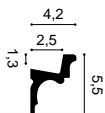

**C328** NEW  
Purotouch®  
200 x 6,8 x 9 cm

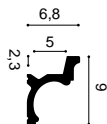

**C324** AUTOIRE  
Purotouch®  
200 x 8,3 x 3,4 cm  
*Дизайн Oriò Torini*

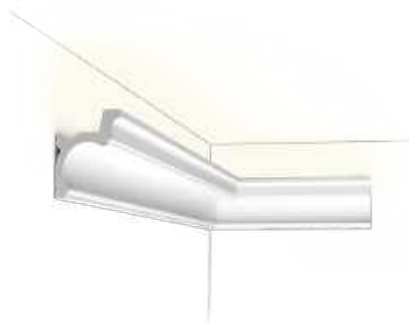
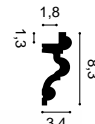

1- W212 стр.98 2- C323 3- W109 стр.98 4- PX209 стр.131 5- SX118 стр.111





**C357 STRAIGHT**  
Purotouch®  
200 x 7,1 x 11 cm  
Дизайн Jacques Vergracht

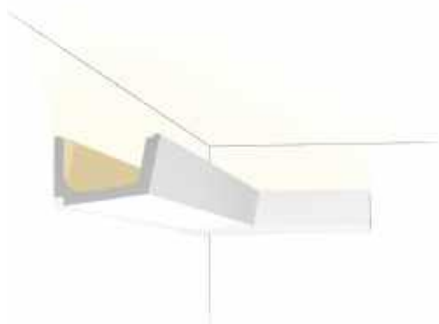
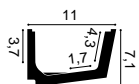

**C352 FLAT**  
Purotouch®  
200 x 7,6 x 17,1 cm  
Дизайн Jacques Vergracht

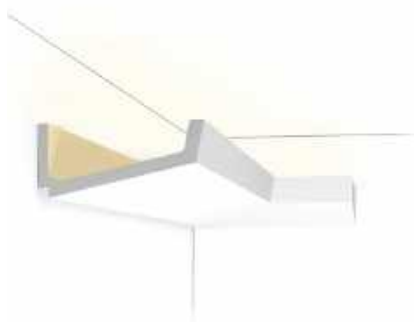
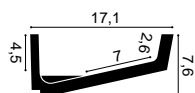

6. **C902**

⑥ **C902 | C902F**  
Purotouch®  
200 x 10,3 x 10,3 cm  
Дизайн Jacques Vergracht

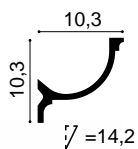

**C901 | C901F**  
Purotouch®  
200 x 14,8 x 12,4 cm  
Дизайн Jacques Vergracht

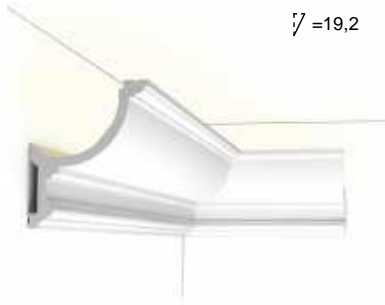
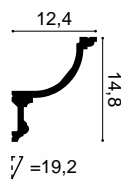

**C900**  
Purotouch®  
200 x 17,1 x 14,6 cm  
Дизайн Jacques Vergracht

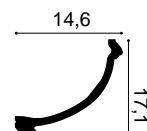

# Комбинированное освещение L3

C380

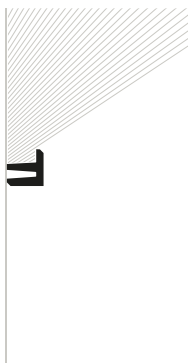

C382 + C380

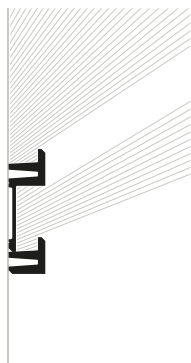

2x C382

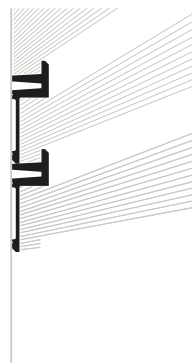

2x C382

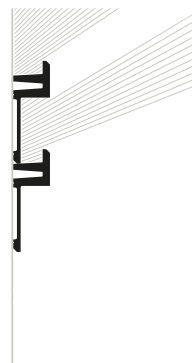

C381

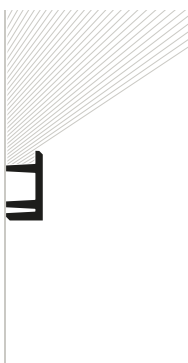

C383 + C381

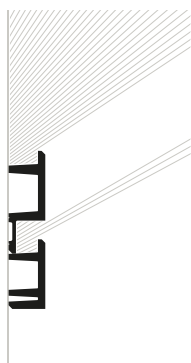

2x C383 + C381

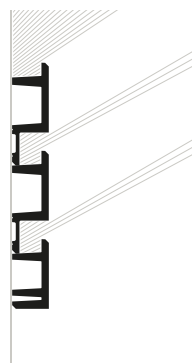

C383 + C382 + C381

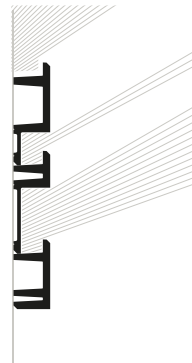

C382 + C383

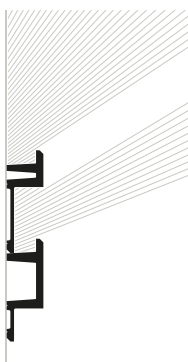

C382 + C381

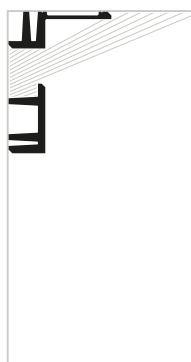

2x C382

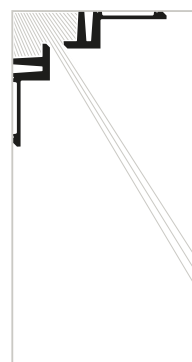

2x C382

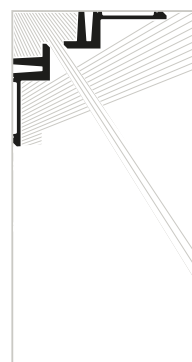



③ **C380** L3 LINEAR LED LIGHTING  
Purotouch®  
200 x 5 x 5 cm  
Дизайн Orio Tonini

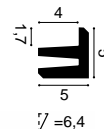

**C381** L3 LINEAR LED LIGHTING  
Purotouch®  
200 x 9,5 x 5 cm  
Дизайн Orio Tonini



① **C382** L3 LINEAR LED LIGHTING  
Purotouch®  
200 x 14 x 5 cm  
Дизайн Orio Tonini



② **C383** L3 LINEAR LED LIGHTING  
Purotouch®  
200 x 14 x 5 cm  
Дизайн Orio Tonini

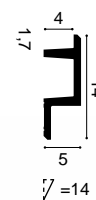

Скрытое освещение

1. C394 2. C393 стр.79 3. SX180 стр.114



C394

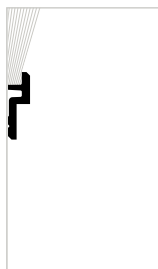

C395

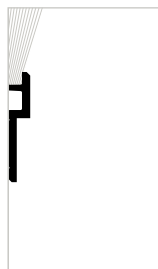

C396

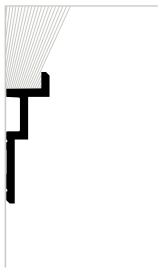

Аплайтер

C390

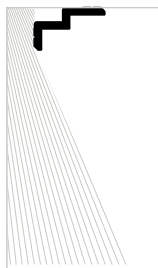

C391

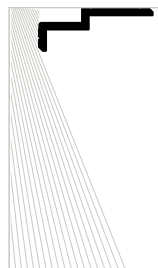

C394

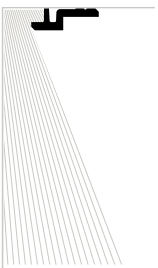

C395

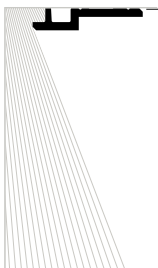

Даунлайтер

**C390 STEPS**  
Purotouch®  
200 x 6 x 10 cm  
Дизайн Orio Tonini

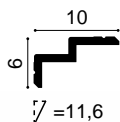

**C391 STEPS**  
Purotouch®  
200 x 6 x 16 cm  
Дизайн Orio Tonini

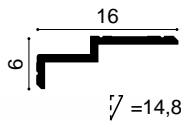

① **C394 STEPS**  
Purotouch®  
200 x 9,5 x 3,1 cm  
Дизайн Orio Tonini

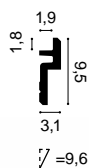

**C395 STEPS**  
Purotouch®  
200 x 15,5 x 3,1 cm  
Дизайн Orio Tonini



**C396 STEPS**  
Purotouch®  
200 x 18,5 x 6,1 cm  
Дизайн Orio Tonini

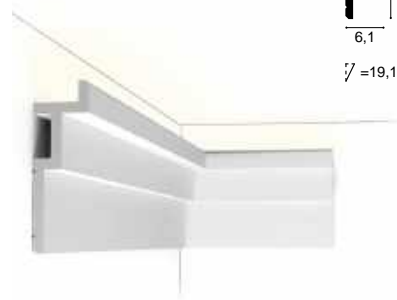
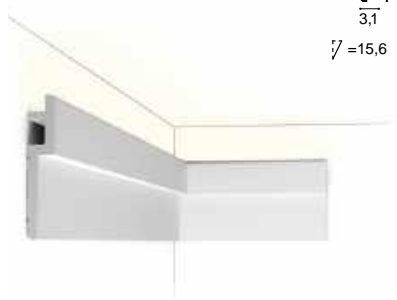

**SX179 DIAGONAL**  
 Duropolymer®  
 200 x 9,7 x 2,9 cm  
 Дизайн Orio Tonini

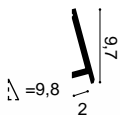

**SX179 DIAGONAL**  
 Duropolymer®  
 200 x 9,7 x 2,9 cm  
 Дизайн Orio Tonini



**CX197 U-STEPS**  
 Duropolymer®  
 200 x 5 x 9,3 cm  
 Дизайн Orio Tonini

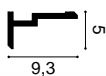

**CX196 U-STEPS**  
 Duropolymer®  
 200 x 11,3 x 4 cm  
 Дизайн Orio Tonini



**CX188 | CX188F**  
 Duropolymer®  
 200 x 3,4 x 3 cm  
 Дизайн Orio Tonini



**CX189 | CX189F**  
 Duropolymer®  
 200 x 2,7 x 2,7 cm  
 Дизайн Orio Tonini



**CX190 | CX190F U-PROFILE**  
 Duropolymer®  
 200 x 2 x 3 cm  
 Дизайн Orio Tonini

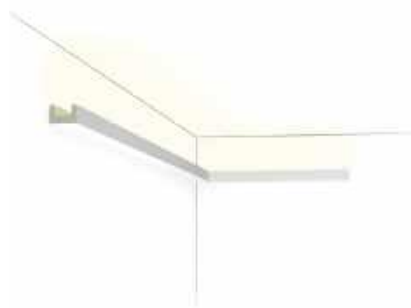

**CX190 | CX190F U-PROFILE**  
 Duropolymer®  
 200 x 2 x 3 cm  
 Дизайн Orio Tonini

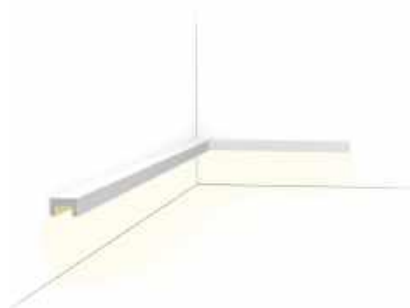

**CX190 | CX190F U-PROFILE**  
 Duropolymer®  
 200 x 2 x 3 cm  
 Дизайн Orio Tonini





Скрытое освещение

1. CX196 2. W115 стр.102 3. CX190 стр.118

**C373 | C373F ANTONIO**  
Purotouch®  
200 x 8 x 5 cm  
Дизайн Ulf Moritz



**C374 ANTONIO**  
Purotouch®  
200 x 18 x 5 cm  
Дизайн Ulf Moritz

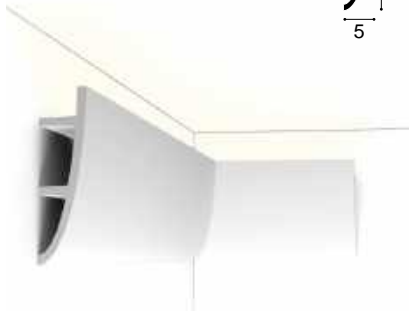
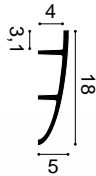

# Antonio

C373 + C374

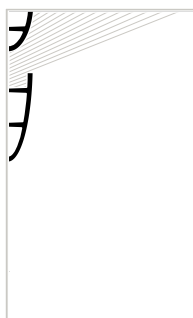

C373 + C373

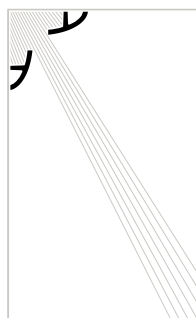

C374 + C991

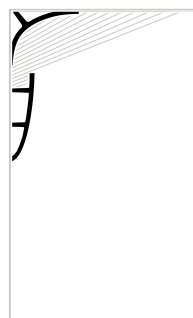

C373 + C373

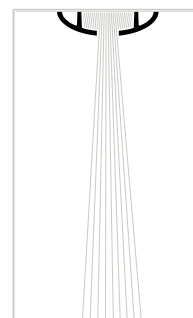

C374 + C374

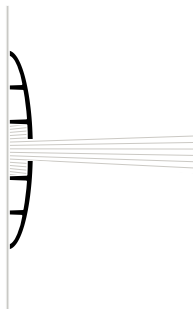

C373 + C374

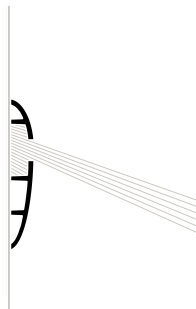

C373 + C373

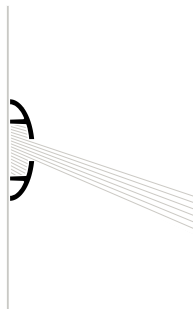

C374 + C373

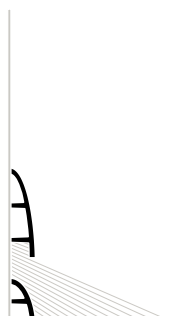

C373 + C374

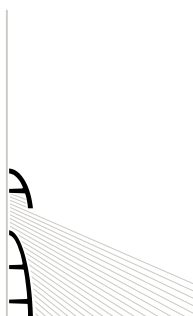

C374 + C374

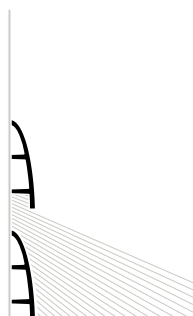

1- РХ120 стр.103 2- С394 стр.77 3- С991 стр.78 4- С361 стр.129



Скрытое освещение

**C361 STRIPE**  
 Purotouch®  
 200 x 5 x 5 cm  
 Дизайн Pierre Daems



**C362 CURVE**  
 Purotouch®  
 200 x 5 x 5 cm  
 Дизайн Pierre Daems

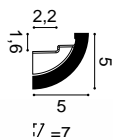

① **C991**  
 Purotouch®  
 200 x 11 x 14 cm  
 Дизайн Ulf Moritz

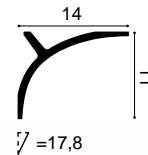

**C371 SHADE**  
 Purotouch®  
 200 x 18,5 x 5,8 cm  
 Дизайн Ulf Moritz

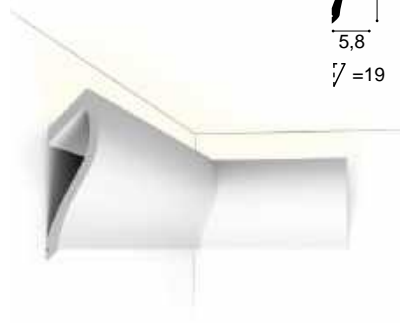
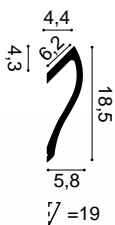

1. C991



Скрытое освещение

# Декоративные элементы

06

Декоративные элементы – это тонкий намек на индивидуальность, который добавляет пространству уникальность и жизненную силу. Мы предлагаем разнообразные решения: от причудливых до изящных акцентов. Эти детали подчеркивают элегантность и утонченность вашего интерьера. Наша задача — помочь вам выбрать лучшее решение, которое соответствует вашим вкусам и потребностям.



1. R64

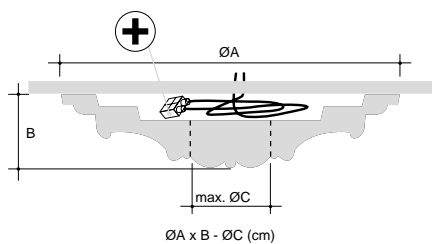

⊕ МЕСТО ДЛЯ КАБЕЛЯ

**R10**   
Purotouch®  
ø 15 x 4,2 - ø 2 cm



**R11**  
Purotouch®  
ø 19 x 3,6 - ø 3 cm



**R12**  
Purotouch®  
ø 19,5 x 1,8 - ø 1 cm



**R13**   
Purotouch®  
ø 28 x 3,1 - ø 2,5 cm



**R52**   
Purotouch®  
ø 69,5 x 4,8 - ø 12,5 cm



**R18**  
Purotouch®  
ø 49 x 4,7 - ø 7 cm



**R23**  
Purotouch®  
ø 71 x 4,4 - ø 6 cm



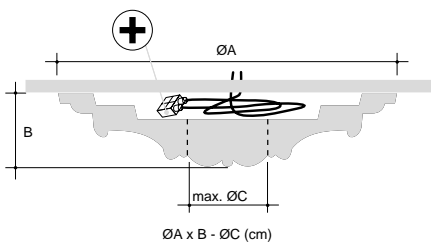

⊕ МЕСТО ДЛЯ КАБЕЛЯ

**R40** ⊕  
Purotouch®  
ø 74,5 x 3,1 - ø 10 cm



**R76**  
Purotouch®  
ø 62 x 4,1 - ø 10,5 cm



① **R77**  
Purotouch®  
ø 62 x 4,2 - ø 10,5 cm





Декоративные элементы

<sup>1</sup> R77

# Оформление дверей



ORAC

1. D170 2. D401 3. DX170-2300 4. D330LR

**D200**  
Duropolymer®  
9,6 x 9,6 x 3 cm

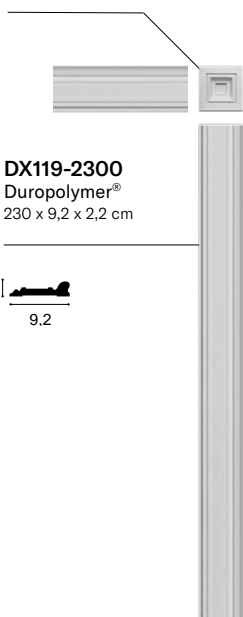

**DX121-2300**  
Duropolymer®  
230 x 9,4 x 2,3 cm

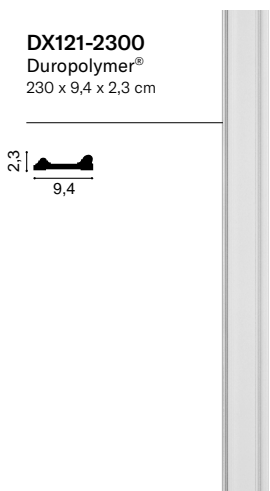

**DX119-2300**  
Duropolymer®  
230 x 9,2 x 2,2 cm

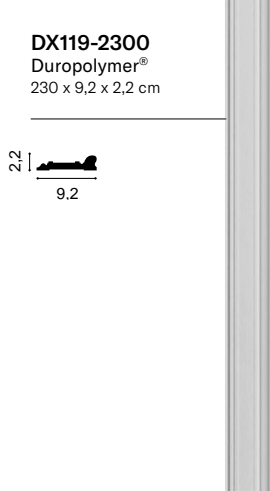

③ **DX170-2300**  
Duropolymer®  
230 x 11,9 x 3,2 cm

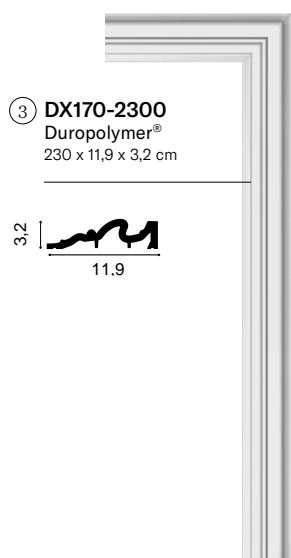

**DX174-2300**  
Duropolymer®  
230 x 6 x 2,2 cm

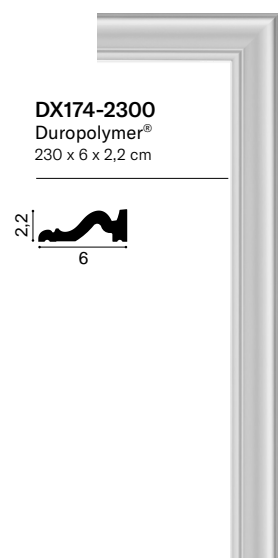

**D310**  
Duropolymer®  
9,5 x 24,9 x 3,1 cm

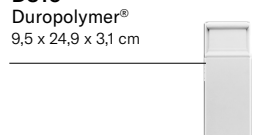

④ **D330LR (2pc)**  
Duropolymer®  
12,6 x 16 x 4,1 cm



**D402**  
Purotouch®  
только для D400 и D401  
14,5 x 12 x 5,5 cm



① **D170**  
Purotouch®  
105 x 24,5 x 3,2 cm



**D400**  
Purotouch®  
127,5 x 14,5 x 5,5 cm



**P4000** NEW  
Purotouch®  
200 x 5,5 x 14,5 cm



② **D401**  
Purotouch®  
127,5 x 14,5 x 5,5 cm



**P4010** NEW  
Purotouch®  
200 x 5,5 x 4,5 cm



**D503**  
Duropolymer®  
55 x 55 x 1,7 cm

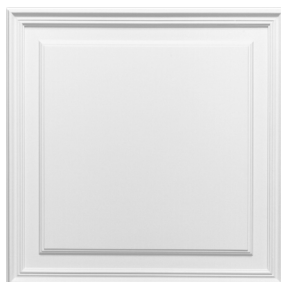

**D504**  
Duropolymer®  
55 x 22 x 1,7 cm

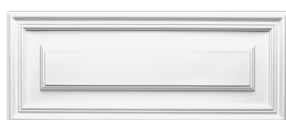

# КОЛОННЫ

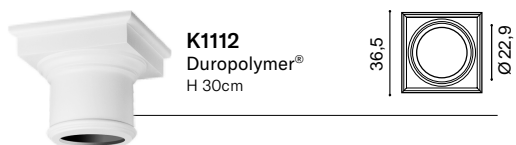

**K1112**  
Duropolymer®  
H 30cm



**K1122**  
Duropolymer®  
H 30cm



**K1102**  
Purotouch®  
H 202cm

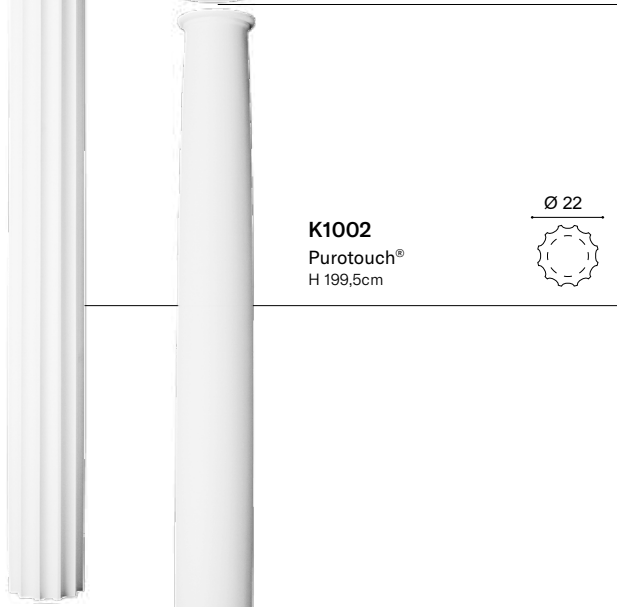

**K1002**  
Purotouch®  
H 199,5cm



**K1152**  
Duropolymer®  
H 12,5 cm



**K1132**  
Purotouch®  
H 57,5 cm

K1112 + K1002 + K1152 = 242 cm H  
 K1122 + K1102 + K1152 = 242 cm H  
 K1122 + K1102 + K1132 = 287 cm H max

# ПОЛУКОЛОННЫ

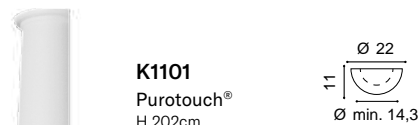

**K1101**  
Purotouch®  
H 202cm



**K1131**  
Purotouch®  
H 57,5 cm

1. K1122
2. K1002
3. K1152
4. K251
5. K250
6. K254

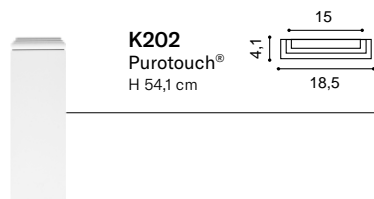

# Клеи и инструменты

07



С самого начала мы поставили перед собой цель не просто достичь приемлемого результата, но стремиться к совершенству во всем, что касается нашей продукции.

Именно это стремление к высочайшему качеству гарантирует долговечность наших изделий, включая используемые клеи. Наши клеи и инструменты — это результат труда опытных специалистов. Они гарантируют лёгкую и надёжную установку архитектурных элементов.

# Поверхность и условия хранения



## Условия хранения и монтажа:

Храните профили и клеи при комнатной температуре. Перед монтажом подождите как минимум 24 часа для акклиматизации.



Удалить  
пыль



Очистить  
поверхность



Выровнять  
стены  
и потолки



Высушить



Обезжирить

# Клей DecoFix

КАЛЬКУЛЯТОР КЛЕЯ ОНЛАЙН



Пористые  
или сухие поверхности



Тяжелые элементы или  
Непористые и влажные  
поверхности, 3D-панели для стен



Стены / Потолки



## DecoFix Pro

Прочный акриловый  
монтажный клей  
на водной основе

**FDP500/FDP550**  
310 мл / 7-8 м



## DecoFix Super

Готовый к применению  
монтажный клей  
на основе гибридного  
полимера

**FDP650**  
310 мл / мин. 80 м



## DecoFix Power

Очень прочный  
монтажный клей  
на основе MS-полимера

**FDP700**  
290 мл / 7-8 м



Швы между  
элементами



## DecoFix Extra Plus

Клей на основе  
полимеров

**FX250**  
310 мл / мин. 80 м



Шпатлевка  
и финишная  
отделка



## DecoFiller

Шпатлевка  
для лепнины

**FL350**  
310 мл / мин. 30 м



Видео и инструкции  
по установке

<https://oracdecor.ru/ustanovka> или отсканируйте QR-код



## DecoFix Pro

**FDP500/550**  
310 мл / мин. 80 м



Сверхпрочный монтажный клей для пористых поверхностей и внутренних работ.

- Прочный акриловый клей на водной основе
- Обеспечивает долговременную герметизацию между элементами и стеной и/или потолком
- Удаляется влажной губкой или тряпкой
- Не должен подвергаться замерзанию
- Покраска может осуществляться после затвердевания (не менее 24 часов)

## DecoFix Super

**FDP650**  
310 мл / мин. 80 м



### Готовый к применению монтажный клей на основе гибридного полимера

для карнизов, молдингов и других изделий из полиуретана маленького и среднего размеров. Рекомендован к применению внутри помещений.

Допускается склеивание таких материалов как металл, стекло, дерево, керамическая плитка.

Можно использовать для дюрополимера и дюрофома.

- Быстро схватывается.
- Безопасный и удобный в эксплуатации.
- Открытое время до формирования поверхностной пленки ~10-20 минут
- Излишки клея удалите с помощью растворителя в течение 10 минут после нанесения.
- Выдержите 24 часа до нанесения краски на водной основе.
- Не наносите точками!  
Толщина клеевого соединения влияет на его прочность.

## DecoFix Power

**FDP700**  
290 мл / 7-8 м



Сверхпрочный клей на основе MS-полимеров для больших карнизов, непористых поверхностей (плитка, стекло, ...), влажных сред и 3D-панелей для стен.

- Удаляется мыльным раствором
- Покраска может осуществляться после затвердевания (не менее 24 часов)

## DecoFiller

Шпатлевка для лепнины

**FL350**  
310 мл / мин. 30 м



Готовая к применению легкая акриловая шпатлевка.

Для герметичной заделки зазоров (между декоративными профилями после приклеивания, между стеной и профилями, между стенами и потолком), трещин и неровностей в профилях или на стенах.

Покраска может осуществляться через 15 минут после нанесения. Не растрескивается.

## DecoFix Extra Plus

**FX250**  
310 мл / мин. 80 м



Белый клей на полимерной основе для стыков между элементами.

- Нанесите достаточное количество DecoFix Extra на каждый стык
- Плотно прижмите профили друг к другу, пока клей слегка не выступит.
- Будьте осторожны, чтобы не выдавить весь клей из стыка.
- Оставьте небольшой зазор (от 0 до 0,2 мм).
- Удалите излишки клея с помощью малярного ножа.
- При необходимости используйте средство FL350 DecoFiller и обработайте поверхность наждачной бумагой.
- Покраска может осуществляться через 24 часа.

# Гибкие элементы

08

Традиционно считается, что архитектурные конструкции, включая стены, должны обладать прямолинейными формами. Однако мы предлагаем решения для радиусных поверхностей. Наши гибкие изделия характеризуются высокой степенью адаптивности, позволяя интегрировать плавные изгибы в структуру стен или создавать их визуальные аналоги.

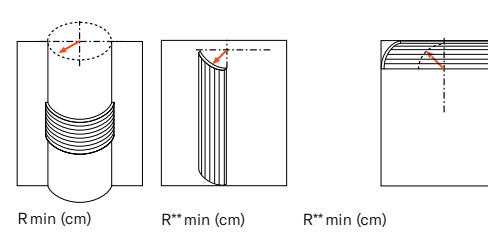
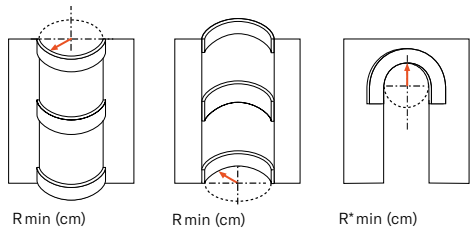

Радиус изгиба	R min (cm)	R* min (cm)	Радиус изгиба	R min (cm)	R* min (cm)	Радиус изгиба	R min (cm)	R* min (cm)	Радиус изгиба	R min (cm)	R* min (cm)	Радиус изгиба	R min (cm)	R** min (cm)
C211F	250		CX100F	200		SX104F	40		P3020F	50	180	W108F	30	40
C213F	280		CX106F	360		SX105F	30		P4020F	40	200	W109F	30	40
C215F	160		CX109F	160		SX118F	40		P4025F	70		W110F	30	40
C217F	380		CX110F	180		SX137F	40		P5021F	20	70	W111F	30	40
C220F	400		CX123F	280		SX138F	40		P7070F	30	230	W114F	30	40
C230F	150		CX124F	160		SX155F	30		P8020F	40	130	W116F	30	40
C240F	270		CX127F	240		SX157F	35	260	P8030F	20	70	W119F	30	40
C250F	70		CX188F	110		SX162F	20	80	P8040F	30		W214F	30	40
C321F	140		CX189F	90		SX163F	35		P8050F	80	200			
C333F	300		CX190F	30	130	SX165F	40		P9010F	40	310	WX205F	30	40
C334F	380		CX199F	200		SX172F	35		P9050F	20	60	WX210F	30	40
C339F	380					SX173F	45		P9900F	20	250	WX211F	30	40
C341F	400					SX180F	45							
C373F	100					SX182F	35	100	PX103F	20	80			
C901F	600					SX183F	40		PX120F	30	110			
C902F	600					SX184F	45		PX144F	20	220			
						SX187F	40		PX175F	30	80			
						SX194F	25	80	PX198F	70				
						SX195F	30		PX201F	30	80			
						SX207F	40		PX202F	60	150			
									PX209F	20	70			
						DX174F	60	300						

R min (cm)



SX180F | SX180

R\* min (cm)



PX103F | PX103A | PX103 | C338B

R\*\* min (cm)



P9010F | P9010

7



Гибкие элементы

1. W108F стр.96

# Указатель

## C

C200	69
C201	73
C211   C211F	40, 41, 42, 50, 51, 70, 71
C212	73
C213   C213F	69, 70
C215   C215F	69
C216	69
C217   C217F	69
C219	73
C220   C220F	69
C230   C230F	69
C240   C240F	76
C250   C250F	76
C260	76
C301	69
C303	73
C304	73
C305	40, 41, 42, 50, 51, 70, 71
C305 + C211	40, 41, 42, 50, 51, 70, 71
C305 + C213	70
C307	70
C307 + C307A	70
C307A	40, 41, 42, 50, 51, 70, 71
C321   C321F	74
C322	69
C323	136
C324	136
C325	67
C326	67
C327	67
C328 <small>NEW</small>	69, 136
C331	73
C332	34, 35, 36, 37, 74, 75
C333   C333F	73
C334   C334F	73
C336	68
C338	68
C338A	68
C338B	68
C339   C339F	74
C340	74, 83
C341   C341F	66, 83
C342	66, 83
C343	46, 47, 52, 53, 66, 83, 117
C344	66
C352	137
C353	80
C354	80
C355	80, 81
C356	80
C357	137
C360	80
C361	145, 146
C362	146
C371	146
C373   C373F	144
C374	144

C380	139
C381	139
C382	139
C383	139
C390	27, 79, 83, 141
C391	25, 26, 30, 79, 83, 141
C392	27, 79
C393	25, 26, 30, 79
C394	30, 79, 83, 141, 145
C395	79, 83, 141
C396	79, 83, 141
C400	80
C422	70
C602	80
C900	73, 137
C901   C901F	73, 137
C902   C902F	73, 137
C990	14, 15, 76, 77
C990 + 2x P9900	77
C990 + P9900	77
C991	77, 81, 83, 145, 146
C991 + 2x P9900	31, 77
C991 + P9900	77
CB500N	90
CB501N	90
CB502N	90
CB503N	91
CB510N	90
CB511N	90
CB512N	90, 91
CB520N	90
CB521N	90
CB522N	90
CB523N	90
CB524N	91
CB525N	90
CX100   CX100F	84
CX106   CX106F	84
CX107	85
CX108	85
CX109   CX109F	86
CX110   CX110F	84
CX111	85
CX112	85
CX115	86
CX123   CX123F	84
CX124   CX124F	84
CX126	86
CX127   CX127F	84
CX129	85
CX132	86
CX133	86
CX134	131
CX141	86
CX148	86
CX160	54, 89
CX161	89
CX176	86
CX177	85
CX188   CX188F	14, 15, 30, 31, 76, 142
CX189   CX189F	142

CX190   CX190F	18, 19, 25, 26, 28, 29, 87, 101, 102, 116, 118, 120, 130, 142, 143
CX192	86
CX196	83, 87, 102, 142
CX197	83, 87, 130, 142
CX199   CX199F	84

## D

D170	154
D200	154
D210	154
D330LR	41, 52, 105, 154
D400	155
D401	155
D402	155
D503	155
D504	155
DX119-2300	128, 155
DX121-2300	128, 155
DX170-2300	41, 52, 105, 112, 128, 154, 155
DX174-2300   DX174F	128, 155

## K

K200	157
K201	157
K202	157
K250	157
K251	157
K1001	156
K1002	156
K1101	156
K1102	156
K1111	156
K1112	156
K1122	156
K1131	156
K1132	156
K1151	156
K1152	156

## P

P101A	133
P801C	133
P1020	125
P3020A	39, 132, 133
P3020   P3020F	125
P3070	126
P3071	126
P4000 <small>NEW</small>	124, 155

<b>P4010</b> <small>NEW</small>	124, 155
<b>P4020   P4020F</b>	40, 41, 42, 46, 52, 124, 128
<b>P4025   P4025F</b>	124
<b>P5021   P5021F</b>	126
<b>P6020</b>	125
<b>P7020</b>	125
<b>P7030</b>	125
<b>P7070   P7070F</b>	27, 114, 119, 126
<b>P8020   P8020F</b>	46, 52, 66, 67, 75, 84, 117, 124, 125, 128
<b>P8030C</b>	133
<b>P8030D</b>	133
<b>P8030   P8030F</b>	38, 39, 51, 54, 67, 71, 84, 88, 124, 125
<b>P8040   P8040F</b>	124
<b>P8050   P8050F</b>	39, 50, 124, 125, 132
<b>P8060</b>	126
<b>P9010   P9010F</b>	48, 49, 112, 124, 127
<b>P9020</b>	124
<b>P9040</b>	124
<b>P9050   P9050F</b>	48, 49, 112, 126, 127
<b>P9900   P9900F</b>	24, 31, 77, 126
<b>P9901</b>	126
<b>PX103   PX103F</b>	91, 110, 129
<b>PX103A</b>	133
<b>PX113</b>	129
<b>PX116</b>	129
<b>PX117</b>	129
<b>PX120   PX120F</b>	129
<b>PX120A</b>	133
<b>PX144   PX144F</b>	129
<b>PX147</b>	130
<b>PX169</b>	130
<b>PX175   PX175F</b>	129
<b>PX198   PX198F</b>	87, 102, 116, 118, 130
<b>PX201   PX201F</b>	129
<b>PX202   PX202F</b>	129
<b>PX209   PX209F</b>	14, 15, 36, 97, 98, 99, 130, 131, 136

# R

<b>R10</b>	150
<b>R11</b>	150
<b>R12</b>	150
<b>R13</b>	151
<b>R18</b>	151
<b>R23</b>	151
<b>R31</b>	151
<b>R40</b>	152
<b>R52</b>	151
<b>R73</b>	151
<b>R76</b>	152
<b>R77</b>	152

# S

<b>SX104   SX104F</b>	115
<b>SX105   SX105F</b>	112
<b>SX118   SX118F</b>	93
<b>SX125</b>	116
<b>SX137   SX137F</b>	113
<b>SX138   SX138F</b>	34, 36, 37, 105, 113
<b>SX155   SX155F</b>	48, 112
<b>SX156</b>	115
<b>SX157   SX157F</b>	89, 111, 118, 131
<b>SX159</b>	126
<b>SX162   SX162F</b>	89, 111, 118, 131
<b>SX163   SX163F</b>	89, 111, 118, 131
<b>SX165   SX165F</b>	111
<b>SX168</b>	118, 131
<b>SX171</b>	111, 121
<b>SX172   SX172F</b>	116
<b>SX173   SX173F</b>	111
<b>SX179</b>	116, 142
<b>SX180   SX180F</b>	25, 27, 30, 114, 119, 139, 140
<b>SX181</b>	114, 119
<b>SX182   SX182F</b>	14, 17, 89, 99, 111, 119, 131
<b>SX183   SX183F</b>	89, 111, 119, 131
<b>SX184   SX184F</b>	89, 111, 119, 131
<b>SX185</b>	111, 121
<b>SX186</b>	111, 121
<b>SX187   SX187F</b>	114, 119
<b>SX191</b>	51, 52, 53, 67, 71, 115
<b>SX193</b>	113
<b>SX194   SX194F</b>	19, 24, 89, 116, 118, 131
<b>SX195   SX195F</b>	112
<b>SX206</b>	46, 113, 128
<b>SX207   SX207F</b>	26, 95, 118, 130, 131
<b>SX212</b>	119, 131

# W

<b>W100</b>	106
<b>W101</b>	106
<b>W105</b>	106
<b>W106</b>	106
<b>W107</b>	106
<b>W108   W108F</b>	96, 165
<b>W108-2600</b> <small>NEW</small>	96, 165
<b>W109   W109F</b>	48, 49, 98, 117, 136
<b>W109F-2600</b> <small>NEW</small>	48, 49, 98, 117, 136
<b>W110   W110F</b>	20, 21, 36, 96, 97
<b>W110-2600</b> <small>NEW</small>	20, 21, 36, 96, 97
<b>W111   W111F</b>	25, 87, 101
<b>W111-2600</b> <small>NEW</small>	25, 87, 101
<b>W112</b>	103
<b>W113</b>	103
<b>W114   W114F</b>	18, 19, 98
<b>W114-2600</b> <small>NEW</small>	18, 19, 98

<b>W115</b>	16, 102, 143
<b>W116   W116F</b>	25, 87, 101
<b>W119   W119F</b>	25, 87, 101
<b>W120</b>	104, 105, 113, 115
<b>W121</b>	104, 105, 113, 115
<b>W122</b>	104, 105
<b>W123</b>	104, 105
<b>W130</b>	103
<b>W212</b>	98, 136
<b>W213</b>	96, 97
<b>W214   W214F</b>	34, 35, 36, 37, 96, 97
<b>W215</b>	34, 35, 36, 37, 96, 97
<b>W216</b>	26, 102, 103
<b>W217</b>	14, 17, 99
<b>W218</b>	14, 17, 99
<b>WX204-2600</b>	95
<b>WX205   WX205F</b>	95
<b>WX205-2600</b>	95
<b>WX210   WX210F</b>	36, 95, 97
<b>WX210-2600</b>	36, 95, 97
<b>WX211   WX211F</b>	36, 95, 97
<b>WX211-2600</b>	36, 95, 97
<b>WX213   WX213 -2600   WX213 -3000   WX213</b>	95
<b>WX214   WX213 -2600   WX214 -3000   WX214</b> <small>NEW</small>	95
<b>WX218   WX218 -2600   WX218 -3000   WX218</b> <small>NEW</small>	95

# Благодарность

## ОСОБАЯ БЛАГОДАРНОСТЬ:

BLCN Design	blcn-design.com	8
The HUB Ghent	thehub.be	18—19
The Room Studio	theroom-studio.com	12, 15, 56
Maison Numéro 20	maisonnumero20.fr	20—21
Atelier DAAA	atelierdaaa.com	28—29, 88, 120
Marie-Emilie Geerinckx	marieemiliegeerinckx.be	30—31, 140
Aboco	aboco.be	38—39, 132
Geoffroy Van Hulle	geoffroyvanhulle.com	40—41, 42—43, 54—55, 76, 84
Van Damme - Vandeputte architects	vandammevandeputte.com	50—51, 71, 122, 125
LOFT4C	loft4c.be	52—53
Anthony Boelaert	anthonyboelaert.be	68
Interieurprojects	interieurprojects.com	81
Sur Mesure Interieur	surmesure-interieur.be	75, 82
Sofie de Kruijff	thehomestyleclub.com	98
Atelier En Aparté	atelierenaparté.com	106
Blume Studio	blumestudio.es	107
Madrid Forest	madridforest.com	107
Hotel Du Parc Oostende	hotelduparc.be	110
D-ZAJN	d-zajn.be	110
Hotel Astoria De Haan	hotelastoria.be	115
Roelfien Vos	roelfienvos.com	145, 147
Perfect Living	perfectliving.be	150
Alina Vilhjálmisdóttir		153
Eichholtz	eichholtz.com	157
Belén Imaz	belenimaz.com	107
Cafeine	cafeine.be	18—19, 28—29, 50—51, 71, 88, 115, 120, 122, 125
Damon De Backer	damondebacker.com	43
Didier Delmas	didierdelmas.com	20—21
DVO Photographic	dvo-photographic.be	81
Hannelore Veelaert	hanneloreveelaert.com	8, 38—39, 110, 132
Lotte van Uittert	lottevanuittert.com	98
Rebecka Oftedal		106
Space Content Studio	spacecontent.studio	145, 147
Stephanie Mathias	stephaniemathias.be	75, 82
Tijs Vervecken	tijservecken.com	30—31, 40—41, 42—43, 52—53, 54—55, 76, 84, 140
Verne	verne.be	
Willem Van Puyenbroeck	willemvanpuyenbroeck.com	150
Maud Lebossé Testud		164

## Основной дизайн

zwerms.studio

## Графический дизайн

zwerms.studio

Гарантийные обязательства действуют в том случае, если все инструкции по монтажу были выполнены в точности. Стандарты по огнестойкости. Во многих интерьерах и проектах применяются строгие правила пожарной безопасности. Поэтому ORAC внедрила ряд решений в зависимости от страны и действующих в ней правил. Пожалуйста, свяжитесь с нами для получения дополнительной информации. Информация, представленная в данном каталоге, не является обязательной. Возможны изменения и расхождения в размерах и/или формах с указанными в каталоге.

Данный каталог и его дизайн защищены законом об авторском праве и международными договорами. Несанкционированное воспроизведение каталога, любой его части или рисунков, представленных в нем, может повлечь за собой серьезные гражданские и уголовные санкции и будет преследоваться по всей строгости закона. Дополнительную юридическую информацию можно найти на сайте: [www.oracdecor.com/nl/disclaimer](http://www.oracdecor.com/nl/disclaimer).



# ORAC PRAC

[WWW.ORACDECOR.RU](http://WWW.ORACDECOR.RU)

